

# VETERANS B&T



HERDENKINGS-  
REIS JAVA

BATTLEFIELDTOUR  
ARDENNEN

LOGISTIEK IN  
LITOUWEN



45<sup>e</sup> jaargang  
december 2022

**Veterans B&T is een uitgave van de Vereniging Veteranen van het Regiment Bevoorrading- en Transporttroepen, Regiment Aan- en Afvoertroepen en Regiment Intendance troepen. Opggericht op 3 mei 1975 als Landelijke Reünie Commissie Aan- en Afvoertroepen. De Vereniging is aangesloten bij het Veteranen Platform.**



#### **Ereleden**

P. Rûeck, bgen b.d. †  
B. Kantborg, kol b.d.  
Drs. G.K.H. Hes, kol b.d. †  
W. Engelmann, Lkol bd  
G.A.M.M. van Kuijck, kol

#### **Raad van advies**

A.J.A. Beukering, Bgen b.d.  
M.A.R.C. Souman, Lkol  
L.H. Habraken, kol b.d.  
L. Kuijpers, kol b.d.

#### **Bestuur**

##### **Voorzitter**

Hans Schulz  
06 51440805  
voorzitter@veteranenbent.nl

##### **Secretaris**

Henk Bouwknegt  
06 36095639  
secretaris@veteranenbent.nl

##### **Penningmeester**

Hans Kemink  
06 33321119  
penningmeester@veteranenbent.nl

##### **Activiteiten ondersteuning**

Marc de Voogd  
06 51732044  
evenementen@veteranenbent.nl

##### **Promotie**

Andre Leurs  
06 28574901  
ledenwerving@veteranenbent.nl

##### **Zorg voor Veteranen en coördinator nuldelijnszorg**

Saskia Ubels  
06 14408341  
nuldelijnszorg@veteranenbent.nl

##### **Adviseur**

Ger Achterhof  
0591 620545

##### **Redactie**

Willemijn Teerds  
06 83118935  
communicatie@veteranenbent.nl  
Jeroen Hoeksel  
06 10940461  
pr@veteranenbent.nl  
Inka Logister  
redactie2@veteranenbent.nl

Frits van der Ley  
06 505 10 323  
f.ley@upcmail.nl  
Michel Roest  
Tevens LSO 1(NL/BE)VNTbat T2-T6  
0172 469 320  
redactie@veteranenbent.nl

##### **Redactieadres**

Maatschapslaan 29  
2404 CL Alphen a/d Rijn

##### **Vereniging op internet**

www.veteranenbent.nl  
www.facebook.com/veterans B&T.nl

##### **Regiment op internet**

www.regimentbent.nl

##### **Secretariaat en verzending**

'Veterans B&T'  
Postadres:  
OTCLOG/Staf/Bureau Regimenten/Regiment B&T  
MPC 53 A  
Postbus 109  
3769 ZJ Soesterberg

##### **Contributie**

Minimaal € 10,00 per jaar, te voldoen op ING,  
IBAN Nummer: NL58INGB0002366552  
BIC Nummer: INGBNL2A  
t.n.v. Ver Veteranen Regiment Bevoorrading- en  
Transporttroepen, (VVRB&T)  
Soesterberg

##### **Vormgeving en productie**

DecaPrint, Alphen aan den Rijn

##### **Inleverdata kopij en foto's**

'Veterans B&T' verschijnt 4 x per jaar .  
Voor het aanleveren van kopij en foto's gelden de volgende  
data als deadline: Editie maart : 14 februari  
Editie juni : 14 mei  
Editie september : 14 augustus  
Editie december : 14 november

Om het werk van de redactie te verlichten verzoeken wij uw kopij DIGITAAL aan te leveren als zogenaamde "platte tekst". Dat wil zeggen: zonder opmaak stijlen, verschillende lettertypes of kolom gebruik (1 pagina A4 is ongeveer 700 woorden). Voor foto's: de kwaliteit van het materiaal moet voldoende scherp zijn, derhalve zullen fotokopieën van afbeeldingen niet direct worden geplaatst. Het eventueel inscannen van beelden graag in overleg met de redactie. Mochten er hierover vragen zijn dan kunt u zich wenden tot de redactie.

##### **Adreswijzigingen**

U wordt verzocht adreswijzigingen en berichten van overlijden zo spoedig mogelijk digitaal door te geven aan de secretaris, secretaris@veteranenbent.nl.



# REDACTIONEEL

Willemijn Teerds

Over een paar dagen is het kerst. Ik betrap mij er zelf op dat de tijd vliegt. Terugkijkend is er in 2022 veel gebeurd. En soms kunnen we niet eens de tijd vinden om daar even bij stil te staan. Herkenbaar? Misschien is het moment van 'stilstaan' wel dit moment?

Ik kijk terug op een mooi jaar met veel ontwikkelingen. Zo ben ik in januari begonnen als redacteur van dit blad. Toegegeven, ik was wat onwetend over wat mij te wachten stond en dat was volledig aan mijn eigen enthousiasme te wijten. Vaak stap ik met beide benen ergens in, met de wetenschap en ervaring dat het mij zal verrijken. En zo blijkt! Al 'leunend' (achterover hangen is namelijk niet mijn beste kwaliteit) overdenk ik mijn rol als hoofdredacteur en beseft mij dat ik in een ontzettend leuk team ben beland die heel divers is samengesteld. Ieder met zijn kwaliteiten, kennis en ervaring. Gezamenlijk werken we aan een gemeenschappelijk doel: een veteranenblad waar veteranen van de Vereniging Veteranen Regiment B&T zich gehoord voelen, ervaringen met elkaar delen en elkaar vinden bij saamhorigheidsactiviteiten en reünies.

Terugblikkend beseft ik mij goed dat er veel mensen zijn die een verschrikkelijk jaar achter de rug hebben met verdrietige momenten. Iedereen kent denk ik wel iemand in zijn omgeving die iets vervalends heeft meegemaakt in 2022. Laten we er voor elkaar zijn. Zeker in deze donkere maand, die niet voor iedereen bestaat uit het samen zijn met geliefden en het warm en gezellig hebben.

In dit nummer ontmoeten we weer bijzondere mensen, waaronder Jeroen Visscher. In de rubriek 'In the spotlight'

vertelt hij over zijn ervaringen tijdens zijn uitzending naar voormalig Joegoslavië in 1992, maar ook over zijn bijzondere inzet voor veteranen als medeoprichter van Stichting Veteranen Actief.

En hoe is het eigenlijk met onze regimentsgenoten in Litouwen? Luitenant Diego neemt op dit moment deel aan de eFP (*Enhanced Forward Presence*) in Litouwen en is daar verantwoordelijk voor de logistiek; hij geeft ons een inkijkje in deze bijzondere missie.

Verder lezen we alles over twee bijzondere reizen. Luitenant Maurits neemt ons mee op reis over het eiland Java, Indonesië. (Het beloofde reisverslag waar ik het vorige nummer naar refereerde.) Een reis die met een veelzijdige afvaardiging van het regiment afgelopen september heeft plaatsgevonden.

Alex van Donswijk maakt ons deelgenoot van de Battle Field Tour naar Bastogne die de vereniging heeft georganiseerd. Bijzondere reizen waarin het herdenken centraal staat.

En dat brengt ons bij de jaarlijkse dodenherdenking van het regiment waarbij de RC het verhaal van kpl Willem van Dijk belicht. Eén van de vele namen op ons monument. Momenten om even bij stil te staan. Om te herdenken, te reflecteren en te ontvangen. Ieder op zijn eigen manier en op zijn eigen moment.

Namens de voltallige redactie wens ik iedereen een fijne kerst toe. Voor 2023 wens ik u dat het een gezond, vredig en mooi jaar wordt, met deelname aan één van de gezellige activiteiten van de vereniging en wellicht inspiratie om daar een verslag over te schrijven.



## Inhoudsopgave

Onderwerp	pagina
Redactioneel	1
Van de voorzitter	2
Sunsetmarch 2022	3
De kroon op ons werk!	4
Dodenherdenking van het regiment	5
In the spotlight	6
Uit- ingezonden	8
Anekdote	10
Reünie 1 (NL/BE) VN transportbataljon	11

De Sprong	12
In the Picture	14
Column: Dag	15
Herdenkingsreis Java	18
Eenheid uitgelicht	22
Boekreview	25
Verslag Battle Field Tour Ardennen	26
Logistiek in Litouwen	30
Agenda	32





# VAN DE VOORZITTER



**Vier keer per jaar word ik als vertegenwoordiger van onze vereniging uitgenodigd voor de Algemene Vergadering van het Veteranen Platform (VP). Afgelopen vrijdag was een van die keren. Na een dag luisteren, discussiëren en als het nuttig of noodzakelijk is je mond open doen vroeg ik me af wat je hier als lid van onze vereniging nu van weet en merkt. Met deze korte 'themabijdrage' probeer ik een beeld te schetsen zodat je zelf kunt oordelen.**

Het VP behartigt al sinds 1989 de belangen van Nederlandse veteranen als het gaat om erkenning, waardering en zorg. Toen onder voorzitterschap van 'veteraan der veteranen' Ted Meines. Nederland telt op dit moment ongeveer 104.000 veteranen. Omdat niet elke veteraan de behoefte heeft om lid te worden van een vereniging zijn deze niet allemaal 'georganiseerd'.

Het VP is een platform met als rechtsvorm een 'vereniging' waar andere veteranenverenigingen zich, onder voorwaarden, bij aan kunnen sluiten. Met deze tweetraps constructie kan het VP zoveel mogelijk veteranen aan zich binden. Dat doen ze op veel verschillende manieren. Kijk maar eens op de website wat er in de afgelopen decennia is bereikt; dan zie je dat het VP (en ik) niet alleen vergadert maar ook dagelijks in de weer is voor jou met veel tastbare zaken.

Het lidmaatschap van het VP is de laatste jaren erg populair. Het aantal lid organisaties is de afgelopen jaren gegroeid van ca. 50 naar 96. Ook de soort leden wijzigt; een aantal jaren

geleden waren het vooral verenigingen die voortkwamen uit een bepaalde missie of (in het geval van de Landmacht) uit een Regiment, zoals ook de onze. De laatste jaren echter schieten gemeentelijke verenigingen als paddenstoelen uit de grond en die sluiten zich maar wat graag aan bij het VP. Dat komt vooral omdat het VP is uitgegroeid tot een belangrijke speler in de complexe veteranenwereld die veel meer invloed kan uitoefenen op politiek en departementaal niveau dan een lokale vereniging. Je kan dus wel stellen dat het concept van belangenbehartiging werkt!

O ja, en de VVRB&T staat goed op de kaart bij het VP, dus met de belangenbehartiging van onze leden zit t wel goed. Wil je toch graag iets onder de aandacht brengen? Laat het me weten en wie weet krijg ik het op de agenda in het 'Haagse'.

Het duurt niet lang meer en dan duiken we weer de feestdagen in. Even de batterij opladen en gezellig samenzijn met vrienden en familie. Maar dat geldt niet voor iedereen. Laten we tijdens deze traditie getrouw even stilstaan bij onze collegae in het uitzendgebied en een arm slaan om de veteraan die dat nodig heeft.

Namens het bestuur en onze vrijwilligers wens ik jullie samen met je dierbaren alvast heel fijne feestdagen en een mooi begin van 2023.

Hans Schulz  
Voorzitter



# SUNSET MARCH 2022

Henk Bouwknecht

Op 20 september 1944 om 15.00 uur staken 260 para's van het 3e bataljon van 504 Parachute Infantry Regiment (PIR) van de Amerikaanse 82e Luchtlandingsdivisie (82 Airborne) onder leiding van majoor Julian Cook de Waal over in 26 canvas bootjes. Het doel van deze operatie was het in handen krijgen van de bruggen bij Nijmegen en maakte deel uit van de operatie Market Garden. In de avond waren zowel de verkeersbrug als de spoorbrug bezet en was de weg vrij voor het 30ste Britse Legerkorps om de link-up te maken met de troepen in Arnhem. Helaas kwam dit korps te laat om nog iets te kunnen betekenen en daardoor werd het noordelijk deel van Nederland nog geconfronteerd met een heftige oorlogswinter.

Bij de oversteek over de waal lieten 48 para's het leven. Deze militairen worden dagelijks geëerd door het lopen van de Sunsetmarch. Wij als de vereniging VVRB&T lopen deze mars traditiegetrouw op 30 september, omdat dat onze jaardag is. Met het lopen van deze mars gedenken we niet alleen de 48 para's, maar juist ook alle militairen en dan in het bijzonder die van ons regiment die ons op welke wijze dan ook zijn overleden.

De afgelopen editie hebben we de mars met circa 16 leden gelopen en hebben aansluitend een toef gelegd bij het monument aan de oostzijde van "de OVERSTEEK". Onze regimentscommandant was ter plekke om aansluitend een toast uit te brengen op onze vereniging en het Regiment. Ik vond het weer een indrukwekkende ervaring om in het tempo van de ontstekende lantaarnpalen de mars te lopen en samen met elkaar stil te staan bij onze overleden dierbaren. Persoonlijk moest ik tijdens het lopen denken aan Jan van de Stroom die op 15 maart 2022 is overleden. Vorig jaar ben ik na het voltooien van de mars samen met Jan teruggelopen naar de auto om weer huiswaarts te keren. Ik kon toen niet vermoeden dat dit onze laatste ontmoeting zou zijn.



Volgend jaar zullen we de oversteek over de Waal opnieuw doen en ik hoop dat we dan met een heel groot gezelschap staan aangetreden.

Voor meer informatie kun je altijd even kijken op [www.sunsetmarch.nl](http://www.sunsetmarch.nl). Tot volgend jaar.



# DE KROON op ons werk!

Ing. Ger Achterhof *Bestuurslid algemeen/adviseur Vereniging Veteranen Regiment Bevoorrading- en Transporttroepen*

**Als drieënnegentigjarige ligt mijn ‘militaire loopbaan’ ver achter mij, maar als oud-militair en oud-Indiëgan-ger kijk ik toch het blad Veterans B&T regelmatig en met veel plezier door.**

In het nummer van september 2020 werd een reconstructie geplaatst van hetgeen heeft plaatsgevonden ten tijde van het - rond 1992 door de generaal-majoor W.F. Vader geïnitieerde en eind vorige, begin deze eeuw afgeronde - samengaan van het regiment Aan- en Afvoertroepen (AAT) en de Intendance. De verbinding van de beide regimenten vroeg om een nieuw embleem, dat er ‘niet zonder slag of stoot’ is gekomen.

Het verhaal bleef onderhuids een beetje prikkelen, juist waar het dat nieuw te ontwerpen embleem betrof, waarover ik zelf destijds per brief mijn commentaar op het concept-ontwerp heb gegeven. Nu ben ik dan toch zover om er iets over op papier te zetten. Terwijl het embleem van de Bevoorrading- en Transporttroepen naast mij ligt, schrijf ik mijn korte epistel.

## **Van het grootste belang was de kroon**

De kroon (op het goede werk) van de AAT was verdwenen in de oorspronkelijke plannen. Volledig onterecht, omdat we - alleen al kijkend naar de Nederlands-Indië-periode - met circa 10.000 AAT-ers in dat grote land het Nederlandse leger probleemloos mobiel konden houden. In mijn tijd hoorde je nooit klachten over de AAT, alleen maar blijken van waardering zoals de betrouwbaarheid (je kon ervan op aan) en de punctualiteit (altijd op tijd aanwezig voor de benodigde transporten).

De Traditie Commissie Koninklijke Landmacht (TCKL) komt in het voorjaar van 1999 tot de conclusie dat bij de oprichting van het regiment AAT onterecht een kroon in het embleem is geplaatst, aangezien een kroon alleen gevoerd mocht worden als het onderdeel AAT het predikaat ‘koninklijk’ zou dragen. Het nieuwe ontwerp ging in eerste instantie dan ook uit van een embleem zonder kroon. Eind 1999 beslist de TCKL om voor het samen te voegen regiment geen kroon op te nemen.

Toen ik hier lucht van kreeg, heb ik -als voorzitter namens de Landelijke Reünie Commissie Aan- en Afvoertroepen (afgekort LRCAAT, met circa 3000 leden) een brief gestuurd naar de TCKL, waarin elk geplaatst element werd benoemd en per element werd gemotiveerd waarom die opgenomen zou moeten worden. Daarnaast heeft ondergetekende gemotiveerd aangegeven dat de kroon uit het oude regiment niet zou mogen verdwijnen, mede vanwege de eerder genoemde werkzaamheden in de Oost. Het feit dat de kroon in het nieuwe embleem de kroon op het werk van de voormalige AAT is en de kroon een verbindend



element is - als een paraplu - waaronder beide regimenten op een goede manier tot één kunnen versmelten. Daarop besloot de TCKL uiteindelijk de kroon te handhaven in het nieuwe definitieve ontwerp.

Als oud-AAT-ers zijn wij veel dank verschuldigd aan de TCKL destijds onder leiding van brigade-generaal mr. Bram Zuidema. Voor het werk onder meer als voorzitter van de TCKL heeft Zuidema dan ook terecht het Ereteken voor Verdienste in goud uitgereikt gekregen in 2016. Ook een woord van dank aan de destijds dienstvakoudste van de AAT, generaal-majoor Willem Vader, die mij in zijn vrije tijd - zaterdagavond 20.00 uur - belde met de opmerking: “Achterhof, de kroon zit er op!”





# DODENHERDENKING VAN HET REGIMENT

Marc Souman Regimentscommandant

Donderdag 6 oktober herdachten we onze doden. Regimentsgenoten die stierven gedurende de tweede Wereldoorlog in Nederland en Nederlands-Indië en bij alle missies daarna, waar ook ter wereld. Een jaarlijkse traditie die we graag in stand houden. Zoals we de laatste jaren gewend zijn, werd ook dit jaar een naam die op ons monument staat, uitgelicht en een gezicht gegeven.

De ceremonie op het Logistiek Ereplein vond plaats onder een heerlijke herfstzon en werd goed bezocht door veteranen van bijna elke missie waaraan regimentsleden hebben deelgenomen. Toch was er nog voldoende plaats voor meer, dus voor volgend jaar bent u alvast van harte uitgenodigd.

De aansluitende reünie erna, was sfeervol, kameraadschappelijk en onderhoudend, zoals het hoort!



## EEN NAAM OP HET MONUMENT....

Zoals we de laatste jaren gewend zijn tijdens de Regiments Dodenherdenking, werd ook dit jaar een naam op ons monument, uitgelicht en een gezicht gegeven. Dit jaar viel de eer te beurt aan de korporaal Willem van Dijk. Op 20 oktober 1936 werd hij voor zijn dienstplicht opgeroepen en opgeleid bij het Korps Motordienst te Haarlem. In juni 1939 (tijdens de voor-mobilisatie) meldde hij zich vrijwillig. Dienstplichtig soldaat van Dijk werd ingedeeld bij de 4e compagnie van het IV Autobataljon te Hilversum en van daaruit gedetacheerd bij het Korps Politie Troepen te Amersfoort en Bilthoven (noordelijk deel van de Grebbelinie).

Na de oorlogsdagen van mei 1940 werd hij op 14 juli 1940 met grootverlof gestuurd. Kort na de oorlog, op 15 september 1945, meldde van Dijk zich als soldaat Oorlogsvrijwilliger voor een verbintenis van 1 jaar en werd ingedeeld bij de Staf van de Binnenlandse strijdkrachten te Soestdijk. In september 1950 werd hij geplaatst bij het Garnizoensdetachment te Den Haag. Korporaal van Dijk ging over in de registratie bij het Regiment van Heutz met als bestemming: indeling bij het Nederlands Detachment Verenigde Naties (NDVN). Gelet op zijn militaire achtergrond, monteur/chauffeur, werd hij op 04 oktober 1950 ingedeeld bij de Staf en Stafcompagnie van het NDVN. Op 26 oktober 1950 is hij vertrokken met het eerste detachement NDVN naar Korea aan boord van de S.S. Zuiderkruis.

In februari 1951 werd vanuit de plaats Hoensong de actie ROUNDUP gestart. Zuid-Koreaanse eenheden, gecombineerd met Amerikaanse eenheden, rukten in noordwestelijke richting op naar het te bereiken doel, de stad Honch'on, zo'n 20 kilometer verderop. Daarbij werden ook Amerikaanse infanterie-eenheden ingezet, die op dat moment gestationeerd waren in Hoengsong. De Nederlanders, het NDVN, die gelegerd waren nabij Wonju - moesten op 5 februari in Hoengsong de plaatsen innemen van de Amerikanen. Tijdens de enorme gevechten tussen de Chinezen aan de ene kant en de Zuid Koreanen, Amerikanen en Nederlanders aan de andere kant, sneuvelde Willem van Dijk op 11 februari 1951. Hij liet een echtgenote en een dochter na.

Tot op heden zijn we er niet in geslaagd de nabestaanden van Willem van Dijk op te sporen.





# IN THE SPOTLIGHT

Inka Logister-Proost

**Naam:** Jeroen Visscher  
**Leeftijd:** 51 jaar  
**Lid sinds:** “al best een tijdje”  
**Missie:** UNPROFOR rotatie T4 (mei t/m oktober 1993) Busovaca



Vanuit de redactie wordt de naam Jeroen Visscher genoemd; een man die het waard is om in het voetlicht gezet te worden. Als ik in gesprek ben met de bescheiden, druk bezette Fries kan ik dat alleen maar beamen. Hij werkt als manager IT bij Achmea en woont met zijn vrouw in een tot woning verbouwde kerk. Beiden vonden dat ze naast hun drie kinderen genoeg ruimte in hun huis en hart hebben. Zijn vrouw is gastouder en voorziet in dagopvang, daarnaast hebben ze twee pleegkinderen en momenteel hebben ze een baby van negen weken in crisisopvang.



Maar laten we bij het begin beginnen. In december 1992 komt hij op voor dienstplicht en meldt zich vrijwillig voor uitzending naar het voormalig Joegoslavië waar hij met het Transportbataljon als 10 tonner chauffeur dagelijks hulpgoederen brengt. Op 25 oktober 1993, tijdens de laatste rit vóór terugkeer naar Nederland, gaat het mis bij het plaatsje Novi Travnik. Tijdens die beschieting vallen negen gewonden; Jeroen wordt geraakt in zijn kuit.

“Het moment zelf beleef je in een roes, achteraf vind ik het verbazingwekkend hoe je in zo’n situatie de juiste dingen doet, handelt op adrenaline. Als je later overziet wat er gebeurd is: wie er gewond is geraakt, hoe de wagens er aan toe zijn... dan besef je wel dat je door het oog van de naald bent gekropen.”

Een ander plek in zijn hart is voor Bosnië, het is z’n ‘tweede thuis’ geworden. In 1999 ging hij voor het eerst terug met Michel Roest. Samen brachten ze een bestelbus naar een goed doel. Daarna volgden nog vele keren, één tot twee, soms drie keer per jaar. Eerst begonnen in vluchtelingenkampen rondom Tuzla, daarna wederopbouw van scholen. Inmiddels is hij ook vier keer met zijn gezin daar op vakantie geweest. “De eerste keer omdat mijn vrouw Bosnië wilde zien na al mijn verhalen. En de keren erna... het is gewoon een prachtig land, qua mensen en natuur!”





Er volgt een revalidatie in Nederland, dat verloopt voorspoedig maar het wennen aan het reguliere burgerleven was moeilijk. “Ik moest afkicken van het militaire leven, de uitzending, de kameraadschap. Ik had misschien wel beroepsmilitair willen worden; door mijn verwonding werd ik afgekeurd, dus dat was niet meer mogelijk..”

Hij gaat de schoolbanken weer in en volgt de MEAO (middelbaar economisch en administratief onderwijs).

“Ja, dat was een dingetje. Ik was inmiddels 22 jaar en dan een middelbare beroepsopleiding met 17-18 jarigen, met een heel andere belevingswereld dan de mijne. Achteraf gezien vond ik dat best lastig; ik ervaarde zo’n enorme kloof.. niet als verwijt naar die klasgenoten hoor, maar ik vond het moeilijk. [...] Gelukkig hadden mensen om mij heen dat in de gaten, onder andere mijn oude bataljonscommandant Paul Schipper en mijn pelotonsergeant Ruud Pauli. Ze zorgden voor begeleiding bij een psycholoog.”

***Hij vertelt me dat hij het zo weer zou doen, zelfs met deze gevolgen.***

“Ik heb heel bewust gekozen om deel te nemen aan een vredesmissie. Ik vond de vooropleiding al fantastisch, daar vormde we een team. In Bosnië werd de teamgeest alleen maar groter. En misschien hebben we daar niet alles kunnen doen wat we zouden willen, maar wel het maximale kunnen helpen onder die omstandigheden. Ik heb er veel voldoening uit kunnen halen en als ik zie hoe het mij als mens gevormd heeft dan was het een hele fijne leerschool. Ik heb geleerd dat dingen lang niet zo belangrijk zijn als mensen doen voorkomen. Hoe belangrijk het is om mensen om je heen te hebben op wie je kan steunen, die voor jou door het vuur gaan en voor wie jij door het vuur wilt gaan.”

“Wat ik nooit meer vergeet: ik ben naar Schiphol gegaan toen de jongens terugkwamen. En Paul zei: “Luister goed, we zijn nu allemaal terug maar het is hier voor ons niet afgelopen, we blijven er voor elkaar zijn!” En dat vond ik een wijze les die ik me ter harte heb genomen en ook uitdraag. Hierdoor ben ik me gaan inzetten voor veteranen. Elkaar helpen als het even tegenzit. Zo ben ik ook in 2007 mede oprichter van Stichting Veteranen Actief geworden.”



Na 22 projecten gaat de stichting stoppen. “We hebben met 30-50 vrijwilligers deze projecten kunnen realiseren en nu merken we dat we met z’n allen te oud worden. Verder is het iedere keer best lastig om de financiën voor zo’n project voor elkaar te krijgen. En de mooiste reden: de noodzaak in Bosnië voor dit soort projecten is minder. Dankzij ons en andere NGO’s (nongouvernementele organisatie) zijn grote projecten gerealiseerd en is Bosnië wel weer ‘op de rit’. Als veteranen hebben we daar ons steentje aan bijgedragen en ik denk dat we daar trots op mogen zijn.”

***Ik vraag me af wat de stichting en deze projecten betekend hebben voor veteranen?***

“Je bent daadwerkelijk bezig met de wederopbouw van het land. We kiezen meestal voor scholen, voor kinderen omdat daar de toekomst ligt. Daarnaast ben je bezig met een stukje wederopbouw van jezelf. Veel veteranen hebben een kras of deuk opgelopen van hun uitzending, niet schokkend hoor, maar veel veteranen denken aan hun uitzending terug en deelnemen aan een project geeft op deze manier zingeving. Tijdens de uitzending wilden we van mens tot mens graag dingen doen die op dat moment niet mogelijk waren, omdat we in een oorlogsgebied waren en ons aan richtlijnen moesten houden.

De projecten kunnen doen - en dan spreek ik vanuit mezelf - geven voldoening en hebben een helende werking op veteranen. Het is niet alleen de hele dag bezig zijn en bouwen, maar tussendoor hebben we gesprekken. Dat kan bijvoorbeeld gaan over voetbal of de Formule 1, maar ook over de ervaringen tijdens de uitzending. Niet alleen Bosnië, maar ook veteranen uit Irak, Afghanistan, Libanon en zelfs Nieuw-Guinea delen hun ervaringen en dat is heel fijn.”

“Ik wil niet op de voorgrond treden. Als voorzitter ben ik nou eenmaal aanspreekpunt, maar ik doe dit niet alleen. Ik denk niet dat we hier op de wereld zijn voor onszelf, maar om iets voor anderen te betekenen. Op deze manier proberen mijn vrouw en ik daar een invulling aan te geven. Ik heb in Bosnië tijdens mijn uitzending gezien hoe verlaten kinderen kunnen zijn, zo aan hun lot overgelaten. En ik heb gedacht: ik hoop dat als mijn kinderen in zo’n situatie komen, er iemand is die iets voor hun wil betekenen.”





# UIT-*ingezonden*

## MOK uitreiking Klemens Betting



Klemens Betting ging op zijn 21e in 1935 vrijwillig dienen als Fuselier bij het KNIL in Suriname. In 1938 kwam hij terug, huwde zijn verloofde en vertrok met haar enkele weken later naar Nederlands-Indië voor nog eens zes jaar. Gedurende de oorlog werd hij krijgsgevangen genomen toen hij werkte bij de Militaire Motordienst, een onderdeel van de AAT. Als Krijgsgevangene werd hij verscheept met de 'Joenio Maroe', een Japans schip, om tewerkgesteld te worden aan de 'Pakanbaroe spoorlijn'. Dit schip werd met twee torpedo's getroffen door de Britse Marine tot zinken gebracht. Samen met 1476 andere krijgsgevangenen kwam Klemens hierbij om het leven.

Op 30 september heeft de RC Marc Souman hem postuum het Mobilisatie Oorlogskruis uitgereikt en aan zijn dochter Leni die haar vader op 3 jarige leeftijd verloor en hem niet of nauwelijks gekend heeft.

Te midden van haar echtgenoot en de klein- en achterkleinkinderen van Klemens overhandigde hij haar de medaille en de bijbehorende oorkonde. De RC: "Wat fantastisch dat we dit voor haar en haar familie mochten doen.

Uiteraard brachten we gezamenlijk een toast uit op Klemens Betting, onze regimentsgenoot, en op het Regiment!



Met dank aan de vrijwilligers van onze Historische Collectie en bureau Geschiedschrijving, die dit mogelijk maakten."

## Ereveld Loenen

Op het Ereveld Loenen staan sinds vijf jaar zeven witte betonnen kruisen opgesteld. Elk kruis vertegenwoordigt en draagt de naam van een ereveld op Java, Indonesië. Elk jaar, kort voor de Regimentsdodenherdenking, brengt het regiment een bloemengroet en herdenkt daar de slachtoffers uit de oorlogstijd 1942-1948 in het algemeen en onze regimentsgeno-



ten (AAT en Intendance Troepen) in het bijzonder. Een detachement bestaande uit de deelnemers van de BFT Java 22 legde bij elk kruis een toef met onze regimentslinten. RC Marc Souman: "Hiermee maakten wij de cirkel rond. Na de fysieke herdenking op Menteng Pulo en Pandu zijn nu alle gesneuvelde regimentsgenoten in Indonesië dit jaar herdacht. Opdat wij hen nooit zullen vergeten."







## Veteranenlezing 2022

Op 1 december was weer de jaarlijkse veteranenlezing op het Veteraneninstituut in Doorn. Wat vond ik het een eer om daarbij te mogen zijn. Het thema dit jaar was: “Hoe belangrijk is muziek voor een veteraan?” Jullie allemaal hebben nog wel een nummer dat wanneer je het hoort de gedachten automatisch teruggaan naar een moment in je leven.

Muziek verbindt, brengt herinneringen boven en het geeft je een goed gevoel. Met dit in het achterhoofd heb ik geluisterd naar de presentaties en met name naar de muziek. Fred Omlée is de hoofdpredikant van de Marine, maar meer nog staat hij bekend als de Elvis dominee. Als “fanatiek” Elvis fan en met zijn ervaring weet hij met de muziek van Elvis mensen te verbinden. Uiteraard heeft hij dan wel zijn blue suede shoes aan. Hij vertelde mooie verhalen en wist deze prachtig te koppelen aan de muziek van zijn idool. Als afsluiting van zijn mooie optreden hebben we met de hele zaal uit volle borst het nummer Falling in love meegezongen.

De hoofd moot van het programma bestond uit een duo sessie van Joepie Thijssen (alias Joe Tennessee) en de bekende hersenprofessor Erik Scherder. Erik Scherder behoeft hier verder geen introductie, maar Joepie Thijssen wel. Joep is een ex onderofficier die bijna zijn hele militaire loopbaan bij 11 Luchtmobiel heeft gediend en heeft diverse uitzendingen achter de rug. Hij is ondermeer Commandant geweest van het Pathfinder Peloton. Door zijn ervaringen heeft hij PTSS opgelopen. Tijdens de corona pandemie heeft hij zich zelf gitaar leren spelen en je kunt wel zeggen dat hij is uitgegroeid tot één van de betere singer songwriters van Nederland. Zijn artiestennaam is Joe Tennessee. Google maar eens op zijn naam en luister naar prachtige nummers als Battle of my own en Proud to be a soldier. Joepie vertelde ons zijn levensverhaal en sloot elke episode af met een zelf geschreven nummer. Erik gaf ons aansluitend elke keer een soort college over hoe dat allemaal werkt in je hersenen. Ik zal jullie niet lastig vallen met allerlei wetenschappelijke termen, maar ik weet wel dat je in beweging moet komen om mentaal gezond te blijven. Feit is namelijk dat je hersenen vanaf je dertigste in principe minder



gaan functioneren (als ik dit niet helemaal wetenschappelijk onderbouwd zeg, bied ik mijn excuses aan Erik aan) en je dat proces kunt vertragen door in ieder geval elke dag een half uur matig intensief te bewegen, uitdagingen aan te gaan en vooral moeite doen om iets te bereiken. Jullie begrijpen natuurlijk wel waar ik elke dag mee bezig ben. De dag werd afgesloten met een optreden van Dennis Kroon die ons liet genieten van onder andere Brothers in Arms. Ik sluit dit stukje af terwijl ik luister naar Proud to be a soldier en voel de warmte en kameraadschap die wij met z'n allen delen.

Henk Bouwknecht

## Publicaties regimentsgeschiedenis

Nieuws voor geïnteresseerden in onze regimentsgeschiedenis. Het is alweer te lang stil geweest aan dit front, maar er is toch weer genoeg te melden.

In het voorjaar heeft student/stagiair Frank Molkenboer een studie gedaan naar het Central European Pipeline System (CEPS), met uiteraard daarin ook de rol van onze stamregimenten en ons huidige regiment. Van 123 Hulppel kl III tot het BOS-bedrijf en het huidige DBBB/ABBB.

Er is een herziene versie van de publicatie ‘Vrouwen en het Regiment’, met dank voor alle opbouwende commentaren.

Tot slot een dubbelslag voor de AAT. Lkol bd Frits van 't Spijker heeft een uitgebreide publicatie geschreven over AAT wegtransport tijdens de Koude Oorlog en lkol bd Piet IJntema heeft een korte samenvatting hiervan gemaakt, resulterend in een artikel in vakblad MLM.

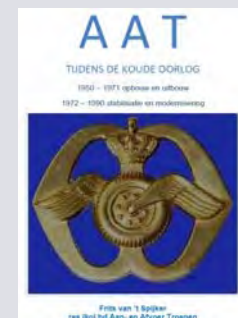

Alle vier publicaties zijn uiteraard weer te vinden op onze Regimentswebsite, submenu Bureau Geschiedschrijving; te benaderen op [www.regimentbent.nl](http://www.regimentbent.nl) en via de QR-code.



# ANEKDOTE

## “Het mooiste transport was naar Vlieland”

Kent u dat? Dat u bij het horen van een plaats of stad moet denken aan de tijden van weleer?

Dat heb ik altijd bij Vlieland. In 1993 werd ik als ‘TS-er’ op de Generaal Winkelankazerne te Nunspeet geplaatst bij 112 Gemzwtcie (Gemengd Zware Transport Compagnie). Bij deze eenheid, behorende tot 105 Transportbataljon, was ik plaatsvervangend groepscommandant en chauffeur. Een van de logistieke taken was het bevoorraden van BOS-pompen (Brandstof, Olie en Smeermiddelen) op diverse complexen en kazernes.

Het mooiste transport was naar Vlieland. De middag voor het transport was het voorladen op het CEPS-depot (Central European Pipeline System) in Markelo. De volgende dag vertrokken we vroeg richting de haven van Harlingen om met het tij ‘mee’ de fameuze YTV met BTM op het ‘Rijksvaartuig 40’ te kunnen plaatsen. Aangekomen op Vlieland richting de Vliehors om te lossen en dan snel terug naar de haven. Hier hadden we dan de tijd om op het gemak een pannenkoek te eten in een plaatselijk etablissement. Immers ook hier was het tij bepalend om terug naar Harlingen te kunnen varen.

Bij een van deze ritten was ik de gelukkige om als bijrijder onze compagniescommandant (majoor Piet de Groot) mee te hebben. In eerste instantie dacht ik: “Wat moet ik hier nu mee?” Echter, gedurende de rit werden de gesprekken wat ‘losser’ zullen we maar zeggen. Na terugkomst in Nunspeet moet ik zeggen dat het een memorabele rit was. Op de Vliehors gingen door de CC alle deuren open en kregen wij een rondleiding met o.a. een bezoek aan de commandotoren van de schietbaan. Er waren deze dag schietoefeningen van Leopards 2 op bewegende doelen en maakten F-16’s duikvluchten. Wat een fantastisch schouwspel om van dichtbij mee te maken! Als klap op de spreekwoordelijke vuurpijl de pannenkoek, die heerlijk smaakte.

Dus zelfs na bijna 30 jaar als ik Vlieland hoor of lees? Ja, dan krijg ik een grote glimlach op mijn gezicht en denk ik altijd aan de tijd van toen.



Eddy de Gier



### Wij zijn op zoek naar jou!

Heb jij ook dat ene grappige verhaal, of juist dat ontroerende of onvergetelijk moment? Die anekdote die eigenlijk alleen maar bij Defensie kan gebeuren? Schroom niet en stuur je verhaal (eventueel met foto) in naar de redactie: [Communicatie@veteranenbent.nl](mailto:Communicatie@veteranenbent.nl).





# REÛNIE 1(NL/BE) VN TRANSPORTBATALJON

Henk Bouwknecht

Dertig jaar geleden stond de eerste rotatie van 1 (NL/BE) VN Transportbataljon in de startblokken om te vertrekken naar Bosnië, om daar in het kader van de VN transportsteun te leveren aan de bevolking van het door oorlog verscheurde Bosnië. Dertig jaar geleden alweer, waar blijft de tijd. Een mooie gelegenheid om weer eens een reünie te organiseren.



Begin 2022 stak het bestuur van onze mooie vereniging, samen met de vereniging 1(NL/BE) VNTbat, de koppen bij elkaar en werd er een reüniecommissie opgericht die belast werd met de organisatie. Vele vergaderingen, telefoontjes, offertes en werkzaamheden later was het dan zover. Om 09.30 uur reden de eerste reünisten de Kootkazerne in Stroe binnen. Na het in ontvangstnemen van een goodybag en ettelijke koppen koffie nam Raymond van der Wee om 10.30 uur de officiële opening voor zijn rekening. Na een mooie toespraak van onze humanistische raadvrouw hebben we een minuut stilte in acht genomen voor de leden van het bataljon die ons sinds het eerste vertrek naar Bosnië zijn ontvallen. Onze Regimentscommandant heeft ons uiteraard ook toegesproken en gezamenlijk hebben we onze regimentsmars gezongen, voordat we met het heerlijke palmpitje een toast op het bataljon en het Regiment hebben uitgebracht.

Na de officiële opening kon het feest van de herkenning goed beginnen. Vele sterke verhalen werden uitgewisseld en er was gelukkig ook veel ruimte voor emotie. Gedurende de dag konden oude(re) en nieuwe(re) voertuigen worden bekeken en was er gelegenheid om een rondrit te maken in een 4-tonner. Diverse stands konden zich verheugen op belangstelling van de reünisten in de middag kon men een lezing over de historie van de 4-tonner bijwonen.



Uiteraard werd er ook gedacht aan het inwendige van de mens. Paresto, onder leiding van Eric Beumer, had wederom zijn beste beentje voorgezet. Als lunch werd een heerlijke Indische maaltijd geserveerd en tussendoor werden we voorzien van heerlijke hapjes.

Rond 18.00 uur waren de meeste reünisten weer voldaan huiswaarts gekeerd en konden we terugkijken op een geslaagde dag.





# DE SPRONG FRANCIEN PARDIJS

Frits van der Ley

**Naam: Francien Pardijs**

**Leeftijd: 58 jaar**

**Overig: Lichting 88-2 KMS, datum uit dienst: 1 mei 2001**

Het is begin jaren 90 van de vorige eeuw. Een nieuwe lichting KMS'ers (Intendance- algemeen) komt zich melden bij 103 Aanvullingsplaatsbataljon in Stroe. Een van hen is de sergeant Francien Pardijs. Ze vervult diverse functies binnen deze eenheid, waaronder groepscommandant bij 113 Algemene Bevoorrading- en Dienstencompagnie (Overige Bevoorrading- en Diensten Goederen -AS84-, waaronder boogtenten, kachels en veldbedden) en 112 Gemengde Aanvullingsplaatscompagnie (Klasse I -voeding- en Cadi).

Ruim 30 jaar later, najaar 2022: tijdens onze BattleField Tour, richting de Ardennen, stoppen we voor de lunch bij een wegrestaurant in de buurt van Weert. Weert, geen onbekend terrein voor velen van ons.

Of ik Frits ben, Frits van der Ley... Ik antwoord bevestigend. Wie is deze vrouw en vraag dat beleefd aan haar.

"Francien", zegt ze.... Ik herken haar weer, Francien Pardijs. Wat een tijd geleden! Wat leuk!

Wat ze tegenwoordig doet en ze antwoordt dat ze in het bedrijfsleven actief is. Dit is uiteraard 'spekkie naar het bekkie' voor mij; ik ruik een artikel voor 'De Sprong'.

Gelukkig, ze wil meewerken; de rest leest u hieronder.

Mooie kort geformuleerde antwoorden, zoals ik haar ken en ze is openhartig: haar overwegingen om in 2001 de dienst te verlaten.

**Tijd om Francien aan u voor te stellen:**

**Waarom ben je ooit bij Defensie gegaan?**

*De uitdagingen waar je voor komt te staan, daar was ik destijds wel echt naar op zoek. De hiërarchie en bevelsstructuur spraken me aan, en het werken in/met een team. De aangeboden opleidingen, het voorbereiden op de job(s), en de loopbaanmogelijkheden. En ja, ook voor volk en vaderland.*

**Welke uitzendingen heb je gedaan en hoe kijk je daarop terug?**

*Zelf ben ik niet op uitzending geweest. In mijn actieve diensttijd wel*



*een aantal keren de vraag gehad, echter waren er directe collega's die zich vrijwillig aanboden. Als "partner van" heb ik wel ervaren dat een uitzending een zware wissel op de relatie trekt. Dat veranderde mijn kijk op het willen deelnemen aan uitzendingen.*

**Wat is je daarvan bijgebleven?**

*De grote impact die een uitzending heeft op je privéleven.*

**Je hebt ooit "De Sprong" gewaagd. Wat was jouw overweging?**

*De impact die een uitzending met zich meebrengt, ook als "partner van". Het gevoel dat je op elk moment aangewezen kon worden om te moeten vertrekken naar een onbekend gebied werd een donkere wolk boven me. Dat wilde ik niet. Ik wilde ook niet afwachten tot ik aangewezen werd en vond dat ik hieruit mijn conclusies moest trekken en heb ontslag genomen.*

**Was het de moeite waard?**

*Ja, in zekere zin wel. De dreiging om uitgezonden te worden was weg. Nieuwe deuren gingen open en hebben me gebracht waar ik nu ben. Dat had ik niet willen missen.*

**Wat doe je nu?**

*Ik ben makelaar bij een makelaarskantoor met meerdere vestigingen in het midden van het land.*

**Zijn er verschillen en overeenkomsten?**

*Het is een commercieel gedreven branche waarin de omgangsvormen niet te vergelijken zijn met de KL. De korte en directe communicatie is niet geschikt in een commerciële sector. De zogenoemde verpakking van een boodschap, ook naar collega's, is van groot belang om succesvol te zijn.*



**Wat doe je nu nog met de IK2-17, met andere woorden, wat heb je meegenomen uit dienst?**

*Het altijd op zoek zijn naar de processen in een bedrijf, en het maken/volgen van een stappenplan. Structuur aanbrengen in chaos en verantwoordelijkheid nemen.*

**Ik zeg KL/ Defensie/ Uitzending.**

**Welk gevoel wekt dat bij jou op?**

*Mooie herinneringen en trots dat ik deel heb mogen uitmaken van zo'n mooie organisatie.*

**Mis je de KL wel eens?**

*Jazeker, en dan met name de directe omgangsvormen en rauwe humor. De structuur en duidelijkheid, met daarbij de snelheid van handelen. Het weten wat je aan elkaar hebt. Het voor langere tijd met collega's op pad zijn waardoor de collegiale band vele malen groter/sterker was dan in mijn huidige werk.*



## De onbekende held

Frits van der Ley



Ik weet waar jij vandaan komt, maar weet verder niks. Geen naam, niets, helemaal niets. Een krijsende vrouw, die smacht om hulp. Hulp van jou. Je wilt haar zo graag aankijken, misschien wel in jouw armen nemen en zeggen: het komt allemaal goed, lieve vrouw, het komt allemaal goed....

Je probeert haar geen aandacht te geven. Onverschrokken zoals je bent, maar het is zo moeilijk, het is zo moeilijk, het is ondraaglijk moeilijk. Je hoort haar, door jouw haarvaten heen. Het kerft littekens op jouw hart. Permanent. Je neemt haar mee, overal naartoe en zult haar schreeuw en tranen voor eeuwig met je meedragen. Het is doordringend en jij kijkt weg: je bent hulpeloos, je bent machteloos.

Ik weet waar jij vandaan komt, maar weet verder niks. Geen naam, niets, helemaal niets. Alleen jouw ogen, die zeggen mij alles. Dank, jij grote onbekende held! Dank, wat jij tóch voor haar betekend hebt....



# IN THE PICTURE

Rob van Breemen



## Mijn uitzending 2009 als STOO reisbureau Kamp Holland

Tijdens mijn vijfde uitzending (ik ben al in Libanon, Bosnië en twee keer eerder in Afghanistan geweest) was ik gevraagd om deel te nemen bij de TFU 6 staf om het reisbureau te runnen samen met mijn collega Sm Michael Lohstro, die de afhandelingen van de Dash deed, ik deed de afhandelingen van de Rotorywing of te wel het werken met de Nederlandse helikopters, waaronder de Cougar en Apache helikopter waarvoor later in plaats van de Cougar Helikopter de Chinook helikopter kwam omdat het te warm werd voor de Cougars.

Tijdens deze uitzending in 2009 waren er twee Patria's (pantserwielvoertuig) die opgehaald moesten worden in Kandahar en afgeleverd moesten worden in Tarin Kowt (Kamp Holland). Omdat er niet voldoende chauffeurs waren werd mij gevraagd of ik dat wilde doen, daar ik rijinstructeur was op dit voertuig. Ik heb pas nadat ik weer terug was op Kamp Holland het thuisfront geïnformeerd wat ik had gedaan.

Uiteindelijk ben ik na de vijfde uitzending nog een keer terug geweest in 2010 om daar de laatste mensen op te leiden als chauffeur Patria .

Van alle 6 de uitzendingen blijft er voor mij eentje het meest dierbaar en dat is de uitzending naar het voormalig Joegoslavië, Bosnië in 1993.

Ik wil graag **Bart van Huffelen** verzoeken mijn stokje over te nemen en zijn verhaal te vertellen in de volgende "In The Picture".







# COLUMN

Inka Logister-Proost

## DAG



Soms heb ik dat: een bericht in de mailbox waarvan mijn wenkbrauwen richting haargrens gaan en ik snel naar links *swipe*. Zo ook enkele weken geleden toen onze vereniging een uitnodiging voor een Vrouwenveteranendag doorstuurde.

*Throwbacktime?!*

Tijd om polshoogte te nemen...

Tijdens een bijeenkomst van het Regiment vraag ik rond en wordt mij al snel duidelijk dat zowel veteraanse vrouwen als mannen bij het lezen van de uitnodiging dezelfde Pavlov-reactie hadden.

Eén vrouwelijke veteraan en nog actief dienende militair zei treffend: “Veteranen zijn gelijk, ze hebben hetzelfde meegemaakt, ieder heeft hetzelfde aandeel geleverd, het gaat om het teamresultaat. Ik was de enige vrouw in mijn peloton tijdens mijn uitzending, wat moet ik met vrouwen die ik niet ken, alleen omdat ze vrouw zijn? Dan praat ik liever met mijn maten uit die tijd.”

Hetzelfde of toch een beetje anders? Dat was de titel van het beschrijvend onderzoeksrapport uit 2017 over Nederlandse vrouwelijke veteranen. De 31 pagina’s samenvattend: er zijn geen belangrijke verschillen tussen mannen en vrouwen als het gaat om transitie naar de burgermaatschappij of waardering voor de nazorg. Tussen beide seksen is er wel sprake van een verschil in klachten en dus andere inhoudelijke nazorg nodig.

En toen? De dames van de focusgroep uit het onderzoek hadden het samen gezellig en opperden een behoefte aan lotgenotencontact. Deze aanbeveling heeft geleid tot oprichting van Stichting Thuisbasis De Klaproos, een initiatief van het Veteranen Instituut.

Dit jaar blijkt de Vrouwenveteranendag te voldoen aan de behoefte van 1,7% vrouwelijke veteranen, dat is 0,01% van alle veteranen. De stoelen waren slechts voor de helft bezet. Geen idee hoeveel mannen zich gepasseerd hebben gevoeld. Luisteren naar lezingen van empowerde vrouwen, informatieve workshops en een lekkere lunch lijkt mij een prima gender neutraal programma.

Voor de beeldvorming heb ik wat cijfers opgevraagd. Op dit moment is 11% van het militaire personeel bij Defensie vrouw. Binnen uw mooie Regiment B&T is van de 2515 militairen maar liefst 16% vrouw.

Van de 103.850 Nederlandse veteranen is 5,6% vrouw. Met 7% vrouwelijke leden in onze gezellige VVRB&T ligt die verhouding dus ook wat hoger. Bij ‘t Regiment B&T lijken ze emancipatie en gelijkwaardigheid te begrijpen.

Er ligt wel nog een uitdaging. Zijn vrouwen alleen welkom, zolang ze zich conformeren aan de masculiene mores? Het blijkt dat het uitoefenen van een beroep in een mannenomgeving een vrouw kwetsbaarder maakt: ze hebben de neiging om de copingstijl van mannen over te nemen. Verder laat onderzoek zien dat als vrouwen een functie vervullen die past in het bestaande beeld van mannen over vrouwen, worden zij meer als gelijken gezien dan wanneer zij een ‘mannelijke’ functie vervullen.

Dus is de vraag: zijn de operationele mannen er klaar voor dat vrouwen mogen zijn zoals ze willen zijn?

Bijzonder dat vrouwen gezien worden als diversiteitsgroep binnen een organisatie als Defensie, die zelf als subcultuur gezien kan worden: vol protocollen, gedragsregels, gewoonten en tradities. Veteranen zijn daar weer een subgroep van. Moeten we dit nog gaan opsplitsen in speciale veteranendagen? Hoed u voor het Calimero effect.



Voor al mijn oude (UN) dienstmaatjes: hele fijne feestdagen en voor het nieuwe jaar veel gezondheid.  
 Jeroen Heuts - The Dutch UNPROFOR Collection.



Ton van Eijk.



**Beste collega's**

Het is alweer december... de feestdagen naderen snel en graag maak ik van de gelegenheid gebruik om jullie allen fijne kerstdagen en een goede jaarwisseling te wensen.

Op naar gelukkig 2023 in goede gezondheid. Tot gauw op één of meer bijeenkomsten van de VVRB&T.

Met veteranengroet, Roy



*Kerstboodschap/- wens voor allen*

Het is bijna kerst. Wat komt er dan in je op? Wat betekent kerst eigenlijk voor militairen in oorlog of op missie? Hoe vierden we de afgelopen 100 jaar kerst tijdens oorlogen en missies? Welke boodschap zou je aan iedereen willen meegeven?

Ik heb in het digitale archief van Bureau Geschiedschrijving B&T het woord 'KERST' in de zoekmachine getypt en er verschenen alleen al in ons foto- en filmarchief zo'n 35 hits. Deze varieerden van kerst in het voormalige Nederlands-Indië tot en met het voormalige Joegoslavië, Irak, Afghanistan en vele ander missiegebieden. Maar wat valt er nou op aan deze foto's en filmpjes?

Nou, ze stralen rust, kameraadschap en verbondenheid uit, maar toch ook een beetje eenzaamheid. De eenzaamheid die gevoeld wordt door het gemis van familie en vrienden thuis. Commandanten van hoog tot laag steken de mensen een hart onder de riem door middel van brieven en kaartjes met goede wensen en ook onaangekondigde bezoeken door ministers en Kamerleden. Er worden kerstdiners en allerlei activiteiten georganiseerd, echter het gemis van thuis blijft. Ik herinner me ook de beelden nog in het 'Flanders Field Museum' (WO-I) in Ieper (België), waar tijdens het staakt het vuren tijdens de kerstdagen, de soldaten van de geallieerden en Duitsers uit de loopgraven komen en elkaar de hand geven en



onder het genot van een drankje lachen en elkaar het beste wensen. De dag erna zitten ze weer in de loopgraven en gaan de gevechten weer door!

Ook vandaag de dag hopen we allemaal dat de Russen en Oekraïners elkaar een dag rust geven om tot bezinning te komen, aan thuis te denken en de vrede te handhaven, al is het maar voor één dag. Misschien bevalt die dag zo goed dat ze daarna weigeren om verder te strijden. Het is een ijdele gedachte, maar waar geen hoop is .....

Geert Peters





Bureau Geschiedschrijving van ons mooie regiment heeft ook in 2022 mede door uw bijdrages weer geschiedenis geschreven. Waarvoor dank!  
Wij van BGB&T wensen u en uw geliefden fijne kerstdagen, een gezond en voorspoedig 2023 en staan ook volgend jaar weer tot uw beschikking.

Lkol bd Willy Engelmann  
(voorzitter BGB&T)



Luna en haar baasje Alex Donswijk, wensen iedereen een gezellig en warm kerstfeest toe en een fijn en gezond nieuwjaar!

Wat mooi zou het zijn als je wist dat je wensen uit zouden komen. Helaas worden er maar weinig vervuld, maar ja...je moet dan ook altijd iets te wensen overlaten.  
Wij wensen dat we in vrede kunnen leven, elkaar wat meer gunnen en vooral ook respecteren. Wij wensen dat we elkaar niet uitsluiten, maar juist een weg zoeken naar samenwerking. En wij wensen dat ieder zijn leven kan inrichten zoals hij of zij dat wil en niet gehinderd wordt door ziekte, gebrek of door toedoen van anderen.



Misschien mooi om hier het nieuwe jaar met zijn allen aan te werken?  
Voor nu wensen wij U en uw dierbaren vooral heerlijke, gezellige feestdagen en een gezond en vreugdevol nieuwjaar toe!

Uw Regimentscommandant en  
Regimentsadjutant  
Marc Souman & Hans Berkers

Ik wil ik alle leden en bestuur een hele fijne kerst en een gelukkig en gezond 2023 wensen.

Met vriendelijke groet,  
Jeroen Scheffers  
Weert



Ik wens eenieder fijne kerstdagen en vooral een gezellig en gezond 2023  
Johan Baars

De Nederlandse Veteraan:  
Een collega, met de ogen op de horizon van de toekomst gericht, hopende door haar of zijn inzet de wereld een beetje mooier te maken.  
Mijn respect en mijn wensen voor mooie, goede decemberdagen waar ook ter wereld je je bevindt.  
Pieter van de Vliet







# HERDENKINGSREIS JAVA

Maurits Knopperts

Van 4 tot 11 september 2022 heeft een exceptionele reis plaatsgevonden naar Java. Een detachement van 31 militairen van het Regiment Bevoorrading & Transport vertrok naar Indonesië voor een herdenkingsreis.

De reis startte op de Generaal-majoor Kootkazerne in Stroe. Hier kwamen alle militairen van verschillende B&T-eenheden samen, ter voorbereiding op de reis. Het was een mooie zonnige dag en iedereen had gezonde spanning voor de reis die ons te wachten stond. Toen iedereen aanwezig was, werden wat typisch Nederlandse cadeautjes, zoals stroopwafels en Delfts blauwe klompjes, verdeeld over de bagage. We waren klaar om te vertrekken naar Java.



Na lang wachten in de wachtrijen van Schiphol was het eindelijk zover: we konden vertrekken richting Indonesië. Na een reis van 18 uur kwamen wij aan op de internationale luchthaven Soekarno-Hatta in Jakarta. Hier werden wij ontvangen door de Defensie-attaché kolonel Moerkens. Nadat wij onze bagage hadden opgehaald en goedkeuring hadden gekregen van de douane, stapten wij de bus in. Deze bus zou ons vervoersmiddel zijn voor de aankomende dagen. Een opmerkelijk feit hierbij was, dat wij begeleid werden door de Indonesische marechaussee. Dit maakte onze reis aanzienlijk gemakkelijker. Tijdens onze busrit vanaf de luchthaven grapte de kolonel: "Je bent niet in Jakarta geweest als je niet in de file hebt gestaan".

Nadat wij kort de tijd kregen om ons om te kleden, vertrok de bus richting de residentie van de ambassadeur. Bij binnenkomst werden wij verwelkomd met een hapje en een drankje in de achtertuin van de residentie. Hier werden wij ontvangen door ambassadeur Lambert Grijns en zijn vrouw. Na dit formele welkom, hadden wij de gelegenheid om met een aantal werknemers van de ambassade te spreken. Tijdens de gesprekken werden de verschillen, maar ook de overeenkomsten tussen de twee

groepen besproken. Een van de meest opvallende gelijkenissen van het werk is het veel weg zijn en wat de invloed daarop is op het thuisfront.



De volgende dag stond het bezoek aan het ereveld 'Menteng Pulo' op de planning. Vanuit het hotel verplaatsten wij ons door de drukke wegen richting het ereveld. Zonder tekens of bewegwijzering doemde daar ineens een prachtige locatie op in de drukke stad. Te midden van hoge gebouwen lag een magnifiek bijgehouden veld waar witte kruisen in lange rijen in de aarde stonden. Dit alles gaf een nogal surrealistisch beeld.

Het ereveld stond in scherp contrast met de soms chaotische wereld daarbuiten. Toen wij het ereveld betraden werden wij overrompeld door enerzijds de schoonheid van het ereveld en anderzijds de tragedie die daaraan ten grondslag lag.







Op het ereveld werden wij ontvangen door de medewerkers van de Oorlogsgravenstichting in de Simultaankerk. In deze kerk vond een dienst plaats voor alle gevallen. Door onze delegatie is naar sommige gesneuvelde militairen van de AAT (Aan- en afvoertroepen) meer onderzoek gedaan om de herdenking wat meer gezicht te kunnen geven. Hier werden de verhalen van jonge jongens verteld die naar een vreemd land gingen, om orde en vrede te handhaven. Na afloop van de dienst hebben wij hun graven bezocht om hier bloemen te leggen. Afsluitend hebben wij een krans gelegd ter nagedachtenis aan hen die 'Menteng Pulo' als laatste rustplek hebben.







Na een indrukwekkend bezoek aan het ereveld gingen wij op weg naar de ambassade. Aldaar kregen wij een rondleiding door het ambassade complex en het 'Erasmus Huis'. Hier zagen wij wat een ambassade allemaal regelt voor Nederlanders in een ander land. Het 'Erasmus Huis' is een plek waar Nederlandse- en Indonesische cultuur en andere prestigieuze evenementen worden gepresenteerd. Zo was tijdens onze aanwezigheid de opbouw van de *World Press Photo* in volle gang.



Op de derde dag stond de treinreis naar Bandung op het programma. De drie uur lang durende reis ging door landschappen die alleen in Indonesië te vinden zijn. Wij kwamen langs prachtige rijstvelden, pittoreske dorpen en ongerepte wildernis. Na aankomst in Bandung hadden wij de tijd om de stad beter te leren kennen. Omdat Bandung wat hoger ligt is de temperatuur ook een stuk aangenamer dan het bedrukkende Jakarta. Bandung wordt ook wel het 'Parijs van het oosten' genoemd. De stad verdient deze naam door het grote aantal art deco gebouwen. Daarbij is de Nederlandse invloed nog duidelijk te zien in de stad. Op veel gebouwen staan nog Nederlandse opschriften.

op het ereveld staat, voelt het net alsof daarbuiten niets meer is. Het ereveld is een stuk groter en was gehuld in een zelfde soort serene stilte als het ereveld in Jakarta.

Na de ontvangst gingen wij over tot de ceremonie. Hier werd wederom een aantal gesneuvelden uitgelicht. Hun verhaal werd verteld om een beeld te geven bij wat onze mannen hadden meegemaakt

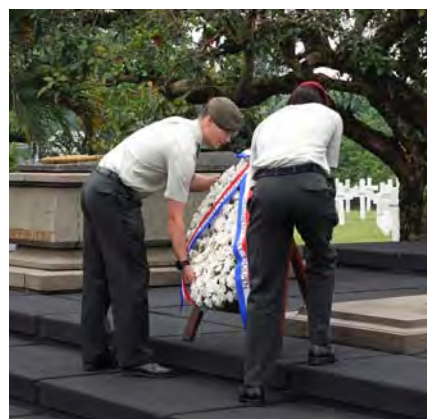

De dag daarna stond in het teken van de herdenking op ereveld 'Pandu'. Net zoals in Jakarta werden wij op 'Pandu' ontvangen door werknemers van de Oorlogsgravenstichting. Ook hier raakten wij geïmponeerd door ereveld 'Pandu'. Hoewel dit ereveld ook in de stad lag was dat minder goed te merken. Als je







in 'de Oost'. Na de ceremonie gingen wij over tot de kranslegging. Hierbij werden wij ondersteund door een Indonesische doedelzakspeler. Dit gaf een extra emotionele lading aan de ceremonie. Na afloop hebben wij bloemen gelegd bij de graven van hen wiens verhaal vertolkt was door onze delegatie.

In de middag hebben wij een bezoek gebracht aan een Indonesische kazerne in Bandung. Deze kazerne had namelijk, tijdens de Duitse bezetting van Nederland, twee jaar als Koninklijke Militaire Academie (KMA) gediend. De KMA in Breda was namelijk niet meer in staat om officieren op te leiden en werd daarom verplaatst naar Bandung.

Na een ontvangst door de Indonesische militairen kregen wij een rondleiding over het terrein. De oude barakken van de cadetten diende nu als kantoorgebouwen voor het Indonesische leger.

Op de vijfde dag maakten wij dezelfde bijzonder mooie treinreis terug naar Jakarta. In de middag hebben wij een bezoek gebracht aan een Indonesische logistieke eenheid. Hier hebben wij aan elkaar verteld hoe onze eenheden zijn opgebouwd en wat wij aan logistiek doen. Omdat Indonesië een archipel

is, geven zij hun optreden en logistieke ondersteuning anders vorm dan wij. Dit leverde een hoop interessante en nieuwe inzichten op. Zo zijn de Indonesische logistiekelingen verantwoordelijk voor logistiek op land, lucht en water. Hier tegenover staat wel dat zij niets met munitie doen. Het werd al snel een gezellige en levendige bijeenkomst.



De laatste dag zijn we in de oude stad geweest, Batavia. Hier kregen wij een rondleiding langs alle historische locaties. Net zoals in Bandung is hier de Nederlandse invloed goed te zien. Vooral het oude stadhuis is duidelijk Nederlands, de gelijkenis met het paleis op de Dam in Amsterdam is onmiskenbaar.

Na onze rondleiding was het tijd om afscheid te nemen van Java. We mochten ons weer voorbereiden op een lange vlucht naar een land waar het een stuk kouder was dan Indonesië.

Na aankomst was het tijd om deze reis te verwerken. Het is moeilijk om onder woorden te brengen hoe bijzonder deze reis was. Het was een eer om onderdeel te mogen zijn van deze uitzonderlijke reis en om hen die gevallen zijn voor ons land te mogen herdenken op hun laatste rustplaats.







# EENHEID UITGELICHT

Jeroen Hoeksel

## 120 DEPLOYMENTCOMPAGNIE



### Geschiedenis

120 Deploymentcompagnie is een nieuwe eenheid van het B&TCo, voortgekomen uit het CLAS reorganisatieplan "TORONTO".

De oprichtingsdatum is 18-11-2021.

Voorheen was Deployment ondergebracht bij 130- en 230 Clustercompagnie. Beide compagnieën hadden 1 Deployment peloton.

Er ontstond steeds meer vraag naar deze specialisatie en dus is er besloten een aparte compagnie op te richten.

### MISSION STATEMENT:

*Wij zijn dé Deploymentcompagnie.*

*De Logistieke dienstverlener die ondersteuning levert aan de krijgsmacht bij de voorbereiding en uitvoering van verplaatsingen, waar ook ter wereld!*

*Wij zijn professionals met een flexibele mindset, een oplossingsgerichte denkwijze en kunnen zelfstandig opereren.*

*Wij staan voor onze expertise en doen wat we zeggen.*

*120 Deploymentcompagnie, Wereldwijd betrouwbaar!*



### Tradities en gebruiken

Het eenheidsdrankje is de Griekse likeur Tentura. Daar zit alleen niet echt een verhaal achter anders dan dat het een Grieks drankje is.

### Logo

In het logo staat Hermes afgebeeld. Een god uit de Griekse mythologie. Onder andere de god van de handel en de reizigers, en de boodschapper van de goden. Hiermee wordt de vergelijking getrokken met het werk van Deployment. Militairen van 120 Deplcie bevinden ons vaak met kleine groepen overal ter wereld om eenheden te ondersteunen met het voorbereiden en uitvoeren van verplaatsingen.





## DEPLOYMENTPELOTONS

Voor de 3 deployment pelotons hanteren wij als kleinste inzetvorm in principe de groep (0/1/5). Iedere groep wordt getraind op alle vervoersmodaliteiten, zijnde: weg, lucht, rail en zee. Zij zijn hierbij wereldwijd en voor alle krijgsmachtdelen inzetbaar.

Een groep heeft de know how om te voorzien in de volgende producten en diensten:

1. Beladen en stuwen van containers inclusief opmaak documentatie;
2. Opbouwen van vliegtuigplaten;
3. Verzend gereedmaken van voertuigen en overig materieel;
4. Overslag van goederen in een strategische keten (bv bij Reception, Staging and Onward Movement(RSOM) -operatie);
5. Opmaken van Dangerous Goods (DG) documentatie;
6. Track & Trace (T&T) inclusief gebruik van Radio Frequency Identification (RFID) en Global Positioning System(GPS) -tags;
7. Opmaken van verzamel- en T&T Prijs Waarde Opgave`s(PWO's) ;
8. Inrichten en in bedrijf houden van een (de) formeringslocatie;
9. Ondersteunen bij de ontvangst en uitgifte van goederen tijdens (re)deployment
10. Tot slot bieden zij Advies & Assistentie (A&A) over o.a.:
  - Benodigde emballage, stuw- en verpakkingsmateriaal;
  - Logistieke planning (re)deploymentproces;
  - Benodigde werkruimte en hefmiddelen;
  - Coördinatiecentrum Expertise Arbeidsomstandigheden en Gezondheid (CEAG) instructie 202.



## Standplaats en taken

Standplaats van 120 Deplcie is Stroe.

1. Het beheren en beheersen van alle goederenstromen middels logistieke informatiesystemen vanaf de formeringslocatie (FL) tot en met de *final destination*. Deze activiteiten kunnen plaatsvinden op het nationale-, strategische en operationele traject.
2. Het verzend gereed maken van alle goederensoorten conform geldende wet- en regelgeving voor alle vervoersmodaliteiten in het (re)deployment proces.
3. Het coördineren en begeleiden van eenheden die deelnemen aan een (re)deployment operatie.
4. Het zelfstandig uitvoeren en ondersteunen van movement control tijdens gereedstelling en inzet.

Wij geven middels 4 sub-eenheden uitvoering aan het gestelde mandaat. Dit zijn de 3 deployment pelotons en het Movement Control peloton (bestaande uit de verkeers- en vervoerdetachementen en de Movement support groep(MovSptGp)).

## MOVCONPEL - VVDET

Ieder van de 5 verkeers- en vervoerdetachementen bestaat uit 1/3/0 en is geplaatst bij de KL Brigades en het KCT. Deze vervoer specialisten werken nauw samen met de sectie verplaatsingen en hebben de volgende taken:

1. Specialistisch advies in voortraject over de opzet en inrichting van de verplaatsing;
2. Begeleiden van transportstroom personeel en materiaal, bijvoorbeeld:
3. Opvang personeel op een vliegveld;
4. Beladen van schepen en treinen;
5. Contact civiele transporteurs.
6. Tijdens internationale oefeningen optreden als Point Of Contact (POC) tussen Defensie Verkeers- en Vervoersorganisatie(DVVO) en de oefenende eenheid, ook voor personele verplaatsingen;
7. Ondersteuning (de)formeringsproces;
8. Advies bij opmaak DG papieren;
9. Controle en assistentie bij opmaak van verschillende transport bijlagen en -bijvoegsels, zoals de appendix D;
10. Ondersteunen van DVVO MOVCON.



## MOVCONPEL - MOVEMENT SUPPORT GROUP

De taak van de MovSptGp (o/4/o) is het ondersteunen van wegverplaatsingen met Rest-Over-Nights (RON) of een Convoy Support Centre (CSC). Zij doen dit voor de gehele krijgsmacht en maken hiervoor in de regel gebruik van Host Nation Support (HNS). Zo organiseren zij regelmatig tank-locaties, legering, voeding, bewegwijzering en andere logistieke behoeftes van de verplaatsende eenheid bij buitenlandse militaire partners. Hierbij regelen zij ook diverse randzaken, zoals de financiële afhandeling en het omzetten van logistieke wensen tot een Statement of Requirements(SOR). In voorkomend geval kunnen zij ook een Route Tijd Tabel(RTT) ontwikkelen.



## Missies

In missiegebieden worden veel 'rotatie ondersteuning' uitgevoerd. Uniek aan 120 Deplcie is dat de mensen veel in missiegebieden komen. Niet op uitzending maar op werkbezoek. Hier voeren ze in zo'n 3 weken rotatie

ondersteuning uit. Dit omvat container packing, container handling, verzenden gevaarlijke stoffen en T&T. Ook doen we dit werk in alle landen waar eenheden oefenen, zoals Amerika, Canada, Noorwegen, Curaçao, Aruba, Rwanda, Senegal, Suriname, Libië, etc. etc.

## Aan het woord

Ik ben korporaal Dennis Borghart, werkzaam als plaatsvervangend groepscommandant bij 120 Deplcie. Mijn loopbaan is een kleine drie jaar geleden begonnen bij 230 Clustercompagnie, waar wij als Deployment toen nog onder vielen. Inmiddels maak ik onderdeel uit van het 3e Deploymentpeloton dat in januari '22 is opgericht.

Ons werk bevindt zich altijd bij de 'klant', in zowel binnen- als buitenland. In de 3 jaar dat ik actief ben binnen de eenheid heb ik al veel mooie klussen mogen draaien. Voorbeelden zijn in Irak, Litouwen, Amerika (Texas), Noorwegen en Curaçao. Dit is dan ook het mooiste aspect van ons werk. We werken samen met veel verschillende eenheden binnen de hele krijgsmacht. Hierdoor krijg je overal een kijkje in de keuken. Ons werk is vrijwel altijd t/m niveau 2. Dit betekent dat we vaak in kleine groepen op pad gaan. Hierdoor krijgen we veel zelfstandigheid en verantwoordelijkheid.

Ik ben bij Deployment begonnen als soldaat der 2e Klasse en heb mij binnen drie jaar tijd opgewerkt tot korporaal. Naast plaatsvervanger ben ik ook gewondenhelper en chauffeur. In mijn tijd heb ik veel cursussen mogen doen. Denk hierbij aan Scania XT en gespecialiseerde opleidingen zoals Track & Trace. Ook hou ik mij bezig met de promotie van onze eenheid omdat wij in mijn opzicht de mooiste eenheid zijn binnen het B&TCo.







## BOEKREVIEW

**PERSOONLIJKHEID EN MACHT**

Politieke leiders die het moderne Europa veranderden.

Ian Kershaw

Door Piet IJntema\*

Ian Kershaw is een Britse hoogleraar moderne geschiedenis met de 20e eeuw als belangrijkste onderzoeksgebied, waarbij zijn bijzondere interesse uitgaat naar de Tweede Wereldoorlog en de rol die Hitler daarbij heeft gespeeld.

**Korte samenvatting**

In zijn boek presenteert de schrijver de uitkomsten van de door hem uitgevoerde casestudy's van twaalf politieke leiders, die in chronologische volgorde een belangrijke rol hebben gespeeld in de Europese geschiedenis van de twintigste eeuw. In zijn voorwoord geeft hij aan dat politieke leiders in die periode bijna zonder uitzondering witte mannen zijn. Margaret Thatcher vormt daarop de uitzondering.

Daarnaast stelt de schrijver dat de door hem onderzochte politieke leiders juist aan de macht komen en vervolgens zo'n grote impact op de geschiedenis hebben omdat er op dat moment in de geschiedenis sprake is van een crisis waarbij bestaande bestuursstructuren ineenstorten of vernietigd worden. Voor de laatste door hem beschreven politicus, Helmut Kohl, daarentegen, geldt dat hij juist gebruik maakt van de mede dankzij Gorbatsjov ontstane ontspanning om de beide Duitslanden te herenigen.

Eén van de conclusies die de schrijver na de twaalf uitgevoerde casestudy's trekt, is dat naarmate de diverse componenten van macht meer geconcentreerd zijn in één persoon de mate van impact ook toeneemt en dan ook nog vaak negatief uitpakt. Als er sprake is van een democratische structuur, is de handelingsvrijheid van en ruimte voor de individuele politiek leider om historische veranderingen te realiseren aanzienlijk beperkter.

Voor een ex-militair was het bijzonder om te lezen dat de politieke leiders die een rol hebben gespeeld tijdens de Tweede Wereldoorlog, zonder uitzondering geconfronteerd werden met de grenzen van militaire macht.

De twaalf casestudy's moeten vooral niet worden gezien als een soort minibiografieën. Elke casestudy besteedt aandacht aan de persoonlijkheidskenmerken van de onderzochte politieke leider, de omstandigheden waaronder deze aan de macht komt en de impact die diens daden en beslissingen hebben gehad op de Europese geschiedenis.

Na het lezen van de casestudy's blijkt dat de schrijver grosso modo twee soorten politieke leiders onderscheidt: leiders (bijna altijd dictators) die vooral een negatieve impact hebben en leiders (bijna altijd actief in een democratische structuur) die vooral een positieve impact hebben. Als de schrijver daarnaast een oordeel zou mogen vellen over goed of slecht leiderschap, zou hij niet al teveel aandacht waarde hechten aan charismatische eigenschappen van de leider. Juist leiders die in staat zijn tot competent, doeltreffend bestuur op basis van gezamenlijk overleg en gegronde, rationele beslissingen gericht op verbetering van het leven van alle burgers. Maar hij concludeert ook dat dit waarschijnlijk een utopie is. Alweer enige tijd immers spelen de media, sociale media en marketing immers een grote rol bij het verkrijgen en behouden van macht en invloed.

**Review**

Elke casestudy is 'lezersvriendelijk' geschreven en heel goed, in willekeurige volgorde, afzonderlijk te lezen. Toch raad ik de toekomstige lezer vooral aan om eerst en vooral de Inleiding (Het individu en historische verandering) te lezen. M.i. staat juist in dit hoofdstuk een aantal interessante waarnemingen beschreven. De schrijver heeft zich bij de selectie van de te onderzoeken leiders beperkt tot politieke leiders. In mijn ogen zou daarnaast onderzoek moeten worden verricht naar militaire leiders en economische leiders. Misschien zal dan blijken of er tussen deze op het oog verschillende soorten leiders eerder sprake is van overeenkomsten dan verschillen. Is dit boek een aanrader? Ja, ik denk dat iedereen, die ook maar enigermate te maken heeft of te maken heeft gehad met leidinggeven, inspiratie kan opdoen bij het lezen van een of meer casestudy's.

**Boekgegevens**

**Persoonlijkheid en macht. Politieke leiders die het moderne Europa veranderden.**

Ian Kershaw | 2022 | Spectrum, Amsterdam | EAN 9789000378067

\*Piet IJntema is co-auteur van de Leidraad Commandovoering, waarin ook aandacht besteed wordt aan de rol van de commandant en het thema leidinggeven. Daarom ging zijn belangstelling bij het lezen vooral uit naar de vraag of er misschien bijzondere persoonlijke competenties zijn te onderkennen die een cruciale rol spelen bij effectief leidinggeven.



# VERSLAG

Alex Donswijk

# BATTLE FIELD TOUR ARDENNEN

Van vrijdag 7 tot en met zondag 9 oktober organiseerde Veterans B&T een Battlefieldtour naar de Belgische Ardennen. 35 leden, waarvan sommigen met hun partner of introduc e, vertrokken die vrijdag om 10:00 uur met een touringcar van DWVO vanaf het Logistiek ereplein van de Du Moulinkazerne in Soesterberg.

## HISTORIE

Laat ik beginnen met een beknopte historische inleiding. De Slag om de Ardennen, ook wel Ardennenoffensief, was het laatste grote offensief van de Duitse Wehrmacht aan het westfront in de Tweede Wereldoorlog en vond plaats in de Ardennen, van 16 december 1944 tot 25 januari 1945. In de Engelstalige wereld staat deze strijd bekend onder de naam Battle of the Bulge, omdat de frontlijn de vorm had van een uitstulping (bulge).

Hitler wilde zijn laatste reserves inzetten voor een groot tegenoffensief waarmee hij de strijd alsnog in zijn voordeel hoopte te beslechten. Twee pantserlegers, met veel eenheden van de Waffen-SS, moesten binnen zes dagen bij verrassing door de zwak met Amerikaanse troepen bezette Ardennen heen breken, de Maas overschrijden en Antwerpen heroveren, de enige grote haven waarmee de geallieerden voorraden konden aanvoeren. Slecht weer bood de Duitse troepen dekking tegen de oppermachtige geallieerde luchtmacht. E n van de wegenknooppunten was bij Bastogne/Bastenaken, waar de Amerikaanse 101e Luchtlandingsdivisie een sterke verdediging had ingericht. De omsingelde Amerikanen behielden het stadje tegen alle aanvallen en verstoorden zo de Duitse aanvoer. Tegelijkertijd kwam de Amerikaanse generaal George Patton uit het zuiden te hulp met het 3e Leger en ontzette Bastogne. Het weer werd zonniger en jachtbommenwerpers teisterden de Duitse troepen. Uit alle fronten toestromende Amerikaanse pantserdivisies schiepen een grote geallieerde overmacht aan tanks.

Hitler wilde echter niet toegeven dat het offensief mislukt was en beval alsnog Bastogne in te nemen. Na zware strijd mislukte dat. Zowel Duitsers als Amerikanen leden forse verliezen aan tanks en manschappen. De Amerikanen hadden echter vrijwel onuitputtelijke materieel reserves.



## Oorlogsbegraafplaats van Henri-Chapelle

De eerste BFT-stop werd gemaakt bij de oorlogsbegraafplaats van Henri-Chapelle in Welkenraat. Dit is de grootste Amerikaanse militaire begraafplaats in België en hier zijn 7992 Amerikaanse WOII-slachtoffers begraven. De namen van 450 Amerikaanse soldaten wier lichamen nooit gevonden werden staan in pilaren gebeiteld. Een bronzen rozet markeert namen van hen die naderhand toch zijn teruggevonden. De meesten sneuvelden tijdens het Ardennenoffensief van de Duitsers, anderen tijdens de opmars in Duitsland. Toen wij er waren was er een strakblauwe lucht en in het zonlicht staken de duizenden witte kruizen helder af tegen de omgeving. In het museum van de begraafplaats volgde verdere toelichting door de BFT-gids, ons aller Ton van Eijk.

## Onze verblijfplaats

Vervolgens ging de reis door, richting ons onderkomen voor de komende twee dagen en nachten, namelijk Hotel Melba



op de 49 Avenue Mathieu in Bastogne. Een mooi hotel, van alle gemakken voorzien. Goede kamers, uitstekende ontbijt faciliteiten, noem het maar. Ook een gezellige lounge, waar 's avonds door menigeen de lokale WOII-geschiedenis nog eens uit het hoofd werd geleerd onder het genot van een glas.... uhh... (vul maar in), om voorbereid te zijn op een overhoring van het kader. Helaas kon onze voorzitter Hans Schulz er wegens COVID niet bij zijn.

Onze Regimentscommandant Lkol Marc Souman presenteerde na aankomst aan een ieder, het u vast wel bekende palmpitje, die heerlijke zachte Drentse kruidenbitter (23% vol.) en liet een toast uitbrengen op het Regiment en op een geslaagde Battle Field Tour. Hierna





nam Frits van der Ley het woord. NB., Frits werd mijn kamergenoot voor de komende twee overnachtingen. Wat een atletische gestalte heeft hij toch. ☺ Frits vroeg of er wellicht een vrijwilliger was die een verslag wilde maken van deze BFT. Het bleef heel even stil, totdat Lkol b.d. Schut luidkeels riep: "ALEX!" En, waarde lezer, hoe gaat dat dan? Dan ben je ervan! Dankjewel Evert!

Hierna verspreidde het gezelschap zich in het centrum van Bastogne, waar rondom het centrale plein een keur van horecazaken gesitueerd zijn en dus heel geschikt om eens te verkennen. Wij wilden uiteraard op onze vrije avond ook in aanraking komen met de Waalse cultuur. Mag ik het als volgt samenvatten: het bleef lang gezellig en het werd voor sommigen erg laat.

De secretaris van onze vereniging, Henk Bouwknecht, had er nog zo op gehamerd in zijn waarschuwingsbevel: "In de avonduren is er geen programma, maar houd er wel rekening mee dat je om 07.00 uur voor je bed moet staan met uiteraard een geopende kast. Johan Baars, geassisteerd door Roy Uchtman, zal dan bij iedereen de inspectie verzorgen".

Eerlijk? Ik heb weinig van de ochtend inspectie meegekregen. Kan zijn omdat ik niet zo fit was. Ik voelde me een beetje brak. Moet aan die maaltijd de voorafgaande avond hebben gelegen, in dat gezellige café.

**De Battle Field Tour**

Na het ontbijt op zaterdag 8 oktober om 09:00 vertrokken wij om de BFT aan te vangen. Over de bus: die was afkomstig van DVVO, een Volvo touringcar, van alle gemakken voorzien en met een 550 PK motor. En dat was ook goed te merken ook. Na elke U-bocht op de smalle boswegen waar frequent heen en weer gestoken moest worden, zoefde de bus moeiteloos, vanuit stilstand, tegen steile hellingen op, dankzij dat vermogen. Maar ook dankzij de stuurmanskunsten van onze chauffeur Mark, een jonge matroos eerste klas, met recht een vakbekwame chauffeur.

Ton had diverse interessante historisch beladen plekken geselecteerd waar hij



zijn voorbereide verhaal hield. Wij reden naar dorpjes waar zich bijvoorbeeld op het centrale kruispunt van het betreffende plaatsje, hevige gevechten hadden afgespeeld. Of plekken waar (in betreffend geval) Amerikaanse soldaten gevangen waren genomen en meedogenloos werden geëxecuteerd. Zo'n plek waar je dan staat wordt dan erg beladen. Je voelt de tragiek nog, best wel emotioneel. Bij elke punt had Ton foto's die een beeld gaven van het toenmalige strijdtoneel om een vergelijk te maken.

**Duitse Oorlogsbegraafplaats Recogne**

Er werd ook een Duitse oorlogsbegraafplaats bezocht. In het kleine dorpje Recogne, 5 km van het Belgische Bastenaken, liggen op een Duitse begraafplaats de overblijfselen van meer dan 6.800 Duitse soldaten, 17 tot 52 jaar oud, die hier tijdens de Tweede Wereldoorlog zijn gesneuveld. Na het Ardennenoffensief, toen de geallieerden na veel strijd de Duitsers hadden verslagen, richtten de Amerikanen in Recogne bij Bastenaken een begraafplaats in voor de circa 2.700







Amerikaanse en 3.000 Duitse soldaten die daarbij gesneuveld waren. In 1946 en 1947 brachten zij de stoffelijke resten van hun landgenoten over van Recogne naar de Amerikaanse militaire begraafplaats Henri-Chapelle. De Belgische autoriteiten besloten daarna om de graven van alle Duitse soldaten in dit gebied over te brengen naar de Duitse militaire begraafplaats in Recogne.

Het blijft wonderlijk, ook na ruim 75 jaar: die Duitse begraafplaats deed me niet zo veel als die Amerikaanse begraafplaats. De lunch werd die dag doorgebracht in de kantine van Camping C&P in Houffalize, welke door het bestuur van onze vereniging was gereserveerd en betaald.



De volgende dag, zondag 9 oktober was ingeruimd voor een bezoek aan het Bastogne War Museum en aansluitend verplaatsten wij naar een stuk bos wat bekend staat als 'Bois Jacques' bij het plaatsje Foy. Het Bastogne War Museum is het belangrijkste museum over de Slag om de Ardennen en is te vinden bij het Mémorial du Mardasson, even buiten het centrum van de stad, destijds het middelpunt van de strijd. Het Bastogne War Museum is absoluut een aanrader. Er is jaren hard gewerkt aan een splinternieuw gebouw. Uitgebreide shop ook. Kon de verleiding niet weerstaan en toch weer een WOII-boek, nu over de Ardennen uiteraard, aangeschaft.

De nadruk in het museum ligt op het ervaren. Je wordt als bezoeker auditief meegenomen door 4 personen die het van dichtbij hebben meegemaakt en overleefd. Ook kun je op schermen interviews van getuigen te zien en beluisteren. Om de beleving optimaal te realiseren wordt er gewerkt met de nieuwste technieken op het gebied van audio en video. Zo zijn er meerdere *scenvisions* die de dagelijkse gevechten aan het front en de massale bombardementen in beeld brengen. Zo is er een reconstructie van een bosrand gemaakt met in het midden een granaattrechter – zie foto.

De toeschouwersbevinden zich in deze trechter. Halverwege zijn er twee schermen geplaatst waarop beelden van de strijd worden vertoond. Zodoende krijg je echt het gevoel dat je meedoet

aan de strijd! Na dit bezoek en de lunch die we genoten in het museum, stapten we weer de bus in voor een korte verplaatsing naar Bois Jacques.

### In het Bois Jacques bij Foy

Foy, ligt vier km ten noorden van Bastogne, aan de weg naar Houffalize. Dit stadje was van 21 december 1944 tot 13 januari 1945 bezet door de Duitsers. De E(asy) Company, het 2e Bataljon van de 506e Parachute Infantry Regiment (PIR) van de 101e Airborne Divisie installeerden zich in Bois Jacques, om van daaruit Foy en Bastogne te bevrijden waarbij ze schuttersputjes groeven om zich te beschermen tegen de vijandelijke beschietingen. In Bois Jacques zijn nog altijd sporen te zien van de zware strijd die hier tijdens het Ardennenoffensief is geleverd: de schuttersputjes en de gaten van granaatinslagen in de grond.

Op locaties rondom Bastogne werd hard gevochten. Het was een ijskoude winter, 's nachts was het soms -28°C. De Amerikanen waren veruit in de minderheid vergeleken met de Duitse troepen (1 op 5). Ze waren bovendien niet op de strenge kou gekleed en hadden een tekort aan munitie, eten en medicijnen. Vanwege het slechte weer konden de Amerikaanse troepen ook niet vanuit de lucht bevoorrad worden en tactische luchtsteun was evenmin mogelijk. Na Kerstmis klaarde het weer eindelijk op, waardoor de Amerikanen de bevoorrading vanuit de lucht konden hervatten. In januari kwamen







er troepenversterkingen. Beide partijen beschoten elkaar met zwaar geschut. Vooral tussen 9 en 13 januari had de Easy Company veel verliezen te betreuren. Op 13 januari zette de Easy Company de aanval in op Foy en huis voor huis werd het dorpje heroverd. Daarbij vielen aan beide kanten veel slachtoffers, maar aan het eind van de dag waren de Duitsers dan toch uit Foy verdreven.

De soldaten van de Easy Company werden beroemd om hun rol tijdens het Ardennenoffensief, maar ze werden onsterfelijk door Stephen Ambrose's Band of Brothers, dat het verhaal vertelt van de Easy Company, 506e PIR, 101e Airborne Divisie. De tv-verfilming werd een wereldwijd succes. De overblijfselen van de schuttersputten en de granaatinslagen in het bos zijn de stille getuigen van de harde gevechten die daar hebben plaatsgevonden en zijn in 2017 geclassificeerd als Beschermd Erfgoed. Rondom het bos is een hekwerk aangebracht en je kunt er alleen via een tourniquet naar binnen, na een reservering via het Bastogne Warmuseum. Dit om souvenirjagers die de grond omspitten, te weren.

Overigens: voor meer foto's van deze BFT: zie onze website <https://veteranenbent.nl/fotos>



Na het bezoek aan het museum en aan Bois Jacques was het dan echt tijd om huiswaarts te gaan. Voordat we vertrokken nam Johan Baars, als nestor van de groep nog even het woord. Hij bedankte het bestuur in de persoon van Henk Bouwknecht voor al datgene wat was georganiseerd en waaraan wij hadden deelgenomen. En natuurlijk, Ton van Eijk als deskundige gids werd ook

hartelijk bedankt. En daar was iedereen het uiteraard van harte mee eens. Ik denk dat er de nodige tijd is gestoken in de voorbereiding en de organisatie van deze Battlefield Tour. We mogen blij zijn met zo'n veteranenvereniging! Om circa 17.30 waren we weer op de Du Moulinkazerne in Soesterberg en volgde de thuisrit vol herinneringen en indrukken.







# LOGISTIEK IN LITOUWEN

## ENHANCED FORWARD PRESENCE

In 2014 valt Rusland de Krim en het oosten van Oekraïne binnen. De voormalige Sovjetstaten die lid zijn van de NAVO voelden zich bedreigd door deze Russische activiteiten. In 2016 is besloten dat de NAVO zijn oostflank gaat versterken met een multinationale troepenmacht, de enhanced Forward Presence (eFP). In de drie Baltische staten en Polen worden per land een eenheid van bataljonsgrootte opgericht. De taak is enerzijds het afschrikken van de Russen om militaire activiteiten te ontplooiën in NAVO-lidstaten, anderzijds is het doel van eFP het geruststellen van de Baltische en Poolse bevolking. Na de invasie van Oekraïne eind februari 2022 is het belang van de eFP missie opnieuw bevestigd.

Het Bevoorrading & Transport Commando (B&TCo) levert elk half jaar een nieuwe rotatie zwaar -en lichte transportcapaciteit, clustercapaciteit (klasse I, II/IV, III en V) en een commando element aan de eFP missie in Litouwen.



### Wie ben jij?

Mijn naam is Diego Cardenas Jansen en in 2019 ben ik begonnen met de Korte Officiersopleiding op de Koninklijke Militaire Academie (KMA). Na de KMA en de Vaktechnische Opleiding Logistiek ben ik in februari 2021 begonnen als pelotonscommandant van een transportpeloton bij 110 Transportcompagnie. Eind 2021 kreeg ik het nieuws dat ik was uitgekozen om het logistiek detachement te leiden voor eFP 2022-II. Met een bak vol enthousiasme heb ik het opwerktraject opgepakt en zijn wij uiteindelijk klaargestoomd voor de uitzending.

### Hoe ziet de samenstelling van de eFP Litouwen er uit?

De eFP *battlegroup* (BG) bestaat uit zes verschillende landen: Duitsland, Nederland, Noorwegen, Tsjechië, België en Luxemburg. De gevechtseenheden zijn verdeeld in hun eigen zogenaamde *Battlecoys* en nemen deel aan verschillende oefeningen binnen en buiten Litouwen. Voor de logistiek is dat anders ingeregeld. Duitsland is de *Lead Nation* en dat betekent dat veel van de procedures op hun manier worden uitgevoerd, zoals het werken met logistieke levels. Simpel gezegd: Log level 1 zorgt voor de directe bevoorrading van de gevechtseenhe-





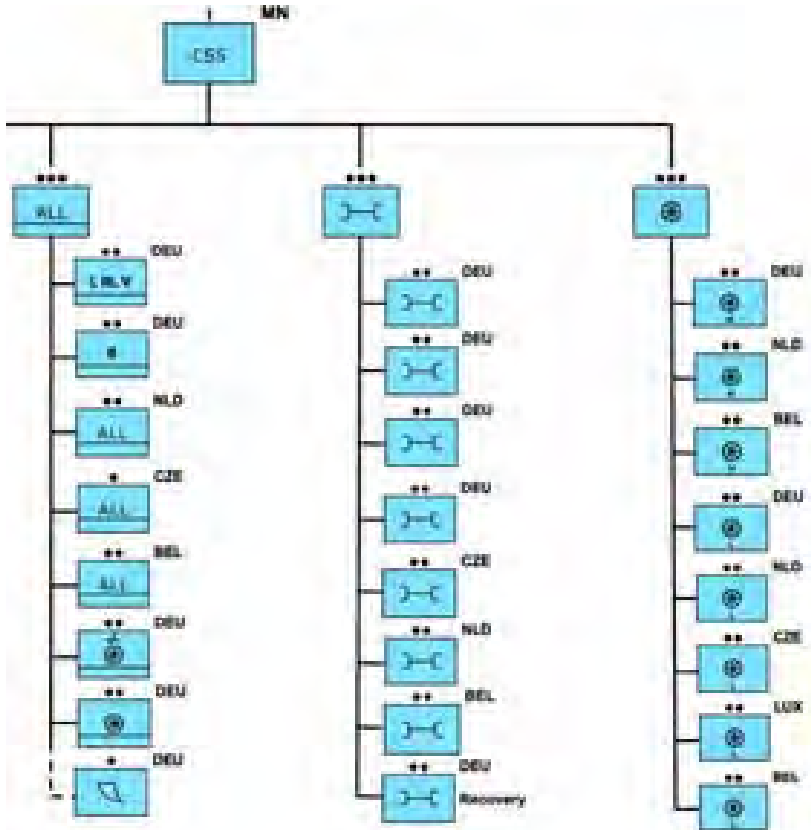

**Wat is jouw grootste uitdaging?**

Bij een multinationalaal peloton komen er nationale regels en procedures kijken en als co-gp is het de kunst om een middenweg te vinden zodat de opdrachten en oefeningen alsnog kunnen worden uitgevoerd. Zo vergeet bijvoorbeeld een schietdag veel meer organisatie in vergelijking met wat wij gewend zijn in Nederland. Hetzelfde geldt voor de lokale wetgeving, hier moeten wij bijvoorbeeld veel vaker gebruik maken van (militaire) politiebegeleiding. Aan het begin was er ook een taalbarrière aanwezig, maar gelukkig kom je er met elkaar altijd uit.

**Wat ga je het meeste missen?**

De internationale samenwerking en de uitdagingen die erbij komen kijken. Het is echt mooi om de verschillende zienswijzen mee te maken, over nieuwe dingen te sparren en samen tot oplossingen te komen. De afgelopen maanden zijn wij echt naar elkaar toegegroeid, het wordt dus weer even wennen wanneer wij terug zijn in Nederland!

den, log level 2 zorgt voor de bevoorrading van log level 1. Log level 1 wordt volledig uitgevoerd door een Duitse Support Coy die hun eigen Force Protection-peloton heeft. Als Nederlanders vallen wij onder de multinationale Combat Service Support (CSS) company, die verantwoordelijk is voor log level 2.

**Hoe gaat de multinationale CSS coy te werk?**

De CSS coy bestaat uit drie pelotons: transport, cluster en herstel. De Nederlandse cluster en herstel groepen komen te vallen onder een Duitse pelotonscommandant. Alle transportgroepen komen te vallen onder de Nederlandse pelotonscommandant. Door gedegen samenwerking en communicatie zorgt onze compagnie ervoor dat de Real Life Support (RLS) wordt gegarandeerd voor de gehele BG.

**Hoe ziet jouw transportpeloton er uit?**

Het multinationale transportpeloton bestaat uit 85 mensen van 5 verschillende nationaliteiten die zijn verdeeld in 8 Heavy Equipment Transport (HET) & Light Equipment Transport (LET) groepen.

**Wat zijn jullie dagelijkse werkzaamheden?**

Wij zijn vooral bezig met het uitvoeren van alle RLS ritten voor de BG. Meestal zijn wij bezig met het vervoeren van KL I tot en met V (LET) en rups -en wielvoertuigen (HET). Geen taak is te gek, als het op ons voertuig past zorgen wij ervoor dat het op de juiste eindbestemming komt. Wanneer wij niet bezig zijn met transport, zijn wij vooral aan het oefenen en onderhoud aan het plegen.





## IN MEMORIAM

### Rectificatie

In het vorige nummer van de Veterans, 45e jaargang september 2022, pagina 27) vermeldde de vereniging het overlijden van P. Maassen op 15-08-2022. Per abuis is vermeld dat Peter Maassen tot 35 AAT behoorde.

Dit is niet correct. Peter heeft de volgende uitzendingen op zijn naam staan: UNPROFOR Joegoslavië (1994), ISAF Afghanistan (2008/2009) en BMDTF Turkije (2014).

# AGENDA



Onze activiteiten worden mede mogelijk gemaakt door vfonds.

Datum	Gelegenheid	Plaats	Contact - telefoon/e-mail
1 april 2023	Reünie POD pel Split/Zagreb	HCBT Soesterberg	volgt
19 april 2023	ALV + wijnproeverij	HCBT Soesterberg	secretaris@veteranenbent.nl
20 mei 2023	Canadian Victory Walk en Paleis Het Loo	Apeldoorn	secretaris@veteranenbent.nl
27 mei 2023	1 (NL/BE) VNTbat T2-T6	HCBT Soesterberg	secretaris@veteranenbent.nl



## AANKONDIGING INCASSO JAARCONTRIBUTIE 2023

Op 24 januari 2023 zal de incasso voor de jaarcontributie lidmaatschap VVRB&T worden uitgevoerd. Het bedrag van € 15,00 zal dan van uw rekening worden afgeschreven. U wordt vriendelijk verzocht voor voldoende saldo zorg te dragen.



**Het betreft de incassomachtiging met kenmerk IMVVRBENT01.  
Het incassant ID van de VVRB&T is NL68ZZZ320780020000.**

Sinds de start van het incasso-project begin oktober heeft een aanzienlijk deel van ons ledenbestand een machtiging afgegeven en zijn we daarmee een flink eind op de goede weg. Toch zijn er leden die dat nog niet hebben gedaan. Misschien omdat men het vergeten is, of omdat men denkt dat je er dan aan vast zit en er lastig vanaf komt. Ik wil nog eens benadrukken dat voor het stopzetten van de incasso een mailtje naar mij volstaat. Wij zijn veteranen onder elkaar en dus wordt dat meteen geregeld! Mocht u het formulier niet meer hebben, dan kunt u het alsnog downloaden via onze website (onder de tab "Over ons").

Hans Kemink  
Penningmeester

**INCASSOMACHTIGING  
CONTRIBUTIE  
VVRB&T**





**Chauffeurscafé - Restaurant  
"De Tweede Steeg" b.v.**  
Hogeweg 227 - 3816 BS Amersfoort  
Telefoon 033-4720449

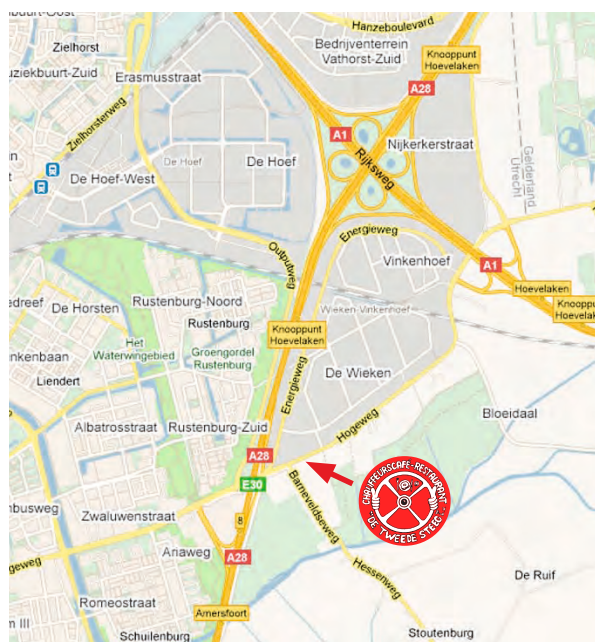

Geopend maandag tot en met vrijdag van 05.00 t/m 24.00 uur, keuken geopend tot 22.30 uur.  
Zaterdags van 07.00 tot en met 16.00 uur, keuken geopend tot 14.00 uur.

Chauffeursdouches / Ruim Parkeerterrein

## Historische Collectie Bevoorrading- & Transporttroepen

Museumpark Dienstvak Logistiek  
Kamp Soesterberg, Geb. V20  
Zeisterspoor 8  
3769 AP Soesterberg  
088 – 9566 725  
[www.museumbevoentransport.nl](http://www.museumbevoentransport.nl)

Openingstijden: Maandag, woensdag en vrijdag van 10.00 tot 15.00 uur.  
Overige dagen alleen geopend op afspraak.  
De week voorafgaande aan Kerstmis t/m Nieuwjaarsdag gesloten.

Tevens beschikken wij over mogelijkheden voor het houden van uw vergaderingen, bijeenkomsten, evenementen, recepties enz.  
Vraag naar de mogelijkheden bij de beheerder.



# BUDG€TRUST

## HEB JE WEL EENS GELDZORGEN?

Als je deze vraag met ja kunt beantwoorden, dan ben je zeker niet de enige. Eén op de vijf huishoudens heeft namelijk moeite om de rekeningen te betalen. Betalingsproblemen komen voor in alle lagen van de bevolking.

**BUDGETRUST** gaat samen met jou aan de slag om inzicht te krijgen in jouw financiële situatie, laat je inzien waar het beter kan en coacht je op houding/gedrag ten opzichte van geld en uitgaven. Na een coachingstraject is het de bedoeling dat je in staat bent om zelfstandig jouw financiële huishouding te beheren.

## WERKWIJZE

Ieder mens en elke situatie is anders. Om die reden werk ik altijd volgens een op maat gemaakt plan. Ik bezoek cliënten in hun eigen vertrouwde en veilige omgeving. Afspraken kunnen zowel overdag als in de avonden worden gemaakt. Naast de afspraken ben ik tijdens een coachingstraject zowel telefonisch als via de email bereikbaar.

Kijk voor verdere informatie op mijn website, of neem persoonlijk contact op.

*Henk Bouwknecht*  
Budgetcoach

📞 06-36095639    ✉ info@budgetrust.nl    🌐 www.budgetrust.nl

Aangesloten bij de Nederlandse Vereniging Voor Budgetcoaches en Schuldhulpverleners (NVVBS).



## VETERANEN HELPEN BIJ VERMISSINGEN



Het Veteranen Search Team staat met 1500 vrijwilligers ter beschikking van de politie om als ondersteunend element ingezet te worden tijdens zoekacties naar vermiste personen.



scan de QR code

**IBAN: NL 64 RABO 0325448744**



MET UW DONATIE HELPT U ZOEKEN  
BEDANKT NAMENS ALLE VRIJWILLIGERS

**WWW.VETERANENSEARCHTEAM.NL**